

FAAC 540-541 TRF

CE DECLARATION OF MACHINE CONFORMITY

(DIRECTIVE 89/392/EEC, ANNEX II, PART B)

Manufacturer : FAAC S.p.A.

Address: Via Benini, 1 - 40069 Zola Predosa BOLOGNA - ITALY

Declares that: Operator mod. 540 and 541

- is manufactured to be incorporated in a machine or for assembly with other machines to constitute a machine under the provisions of Directive 89/392/EEC, and subsequent amendments 91/368/EEC, 93/44/EEC, 93/68/EEC;

- conforms to the essential safety requirements of the following further EEC Directives:

73/23/EEC and subsequent amendment 93/68/EEC.

89/336/EEC and subsequent amendment 92/31/EEC and 93/68/EEC

and, furthermore, declares that putting the machine into service is forbidden until the machine in which it will be incorporated or of which it will become a part has been identified and it has been declared as conforming to the conditions of Directive 89/392/EEC and subsequent amendments enacted by the national implementing legislation.

Bologna, 01 January 2003

The Managing Director
A. Bassi

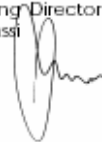

UPOZORNĚNÍ PRO INSTALATÉRA

Základní bezpečnostní povinnosti

- 1) Pozor! Je důležité pro bezpečnost osob respektovat návod. Špatné zabudování či špatné použití může vážně ohrozit zdraví.
- 2) Přečíst si pozorně návod před započítím instalace.
- 3) Balení (igelit, polistíren) se nesmí nechat na dosah dětem, protože možným zdrojem nebezpečí.
- 4) Schovat návod k budoucímu použití.
- 5) Tento produkt byl vymyšlen a vyroben exklusivně pro použití popsané v této dokumentaci. Jakékoliv jiné použití by mohlo být nebezpečné jak pro výrobek, tak pro lidi.
- 6) FAAC nezodpovídá za žádné nebezpečí vyprovokované nesprávným použitím.
- 7) Neinstalovat přístroj ve výbušném prostředí: přítomnost hořlavých plynů či výparů by byla velmi nebezpečná.
- 8) Mechanické součásti musejí být v souladu s normami CEN pr EN 12604 a CEN pr EN 12605. V zemích nepatřících do CEE, kromě nacionálních norem, je třeba respektovat i normy evropské.
- 9) FAAC nezodpovídá za nedodržení dobré techniky při výstavě zavírání, ani za možné deformace nastalé používáním.
- 10) Je třeba provést instalaci v respektu norem EN 12453 a CEN pr EN 12653. V zemích nepatřících do CEE, kromě nacionálních norem, je třeba respektovat i normy evropské
- 11) Před jakýmkoliv zákrokem je nezbytné vypojit ze sítě.
- 12) Předpokládat na zapojení do sítě vypínač ----- s rozhraním mezi kontakty aspoň 3mm. Radíme použití magnetotermického vypínače o 6A.
- 13) Zkontrolovat jestli v zapojení je diferenciální vypínač s hranicí 0,03A.
- 14) Zkontrolovat aby zemní obvod byl v absolutním pořádku a zapojit kovové části zavírání. Uzemnit.
- 15) Automatismus má bezpečnostní zařízení (norma EN 12978) proti zmáčknutí, které musí být doprovázeno dalšími bezpečnostními systémy. Bezpečnostní zařízení (fotobuňky, citlivé součásti atd.) umožňují ochranu nebezpečných prostorů před rizikem mechanických pohybů.
- 16) Pro každou instalaci je nezbytné minimálně jedno světelné označení (FAAC LIGHT), včetně označení vhodně umístěného na struktuře a zabezpečení z bodu 15.
- 17) FAAC odmítá jakoukoliv odpovědnost za bezpečnost v případě použití neoriginálních komponentů.
- 18) Pro údržbu používat výhradně originální komponenty FAAC.
- 19) Neměnit nic na komponentech které jsou částí automatizace.
- 20) Instalátor musí předat všechny informace týkající se manuální obsluhy systému v případě nebezpečí a odevzdat návod pro spotřebitele přiložen k výrobku.
- 21) Dbát aby děti či jiné osoby nepostávali v blízkosti produktu když ve funkci.
- 22) Ukládat mimo dosah dětí dálkové ovládání abychom se vyvarovali náhodného spuštění automatického systému.
- 23) Průjezd se může uskutečnit jen v případě že dveře nejsou v pohybu
- 24) Uživatel se musí zříci jakéhokoliv pokusu o samostatné opravení a kontaktovat jedině kvalifikované osoby.
- 25) Údržba: zkontrolovat každých šest měsíců správné fungování zařízení, se zvláštní pozorností na bezpečnostní zařízení.
- 26) Všechno co není přímo dovoleno v tomto návodu je zakázáno.

Boční pohon FAAC 540 - 541

Tento návod je platný pro následující typy:

FAAC 540 a FAAC 541

Modely 540 a 541 umožňují automatizaci sekčních vyvážených průmyslových vrat. Jsou sestaveny z elektromotoru, elektronické kontrolní zařízení (540) nebo mezi spojovací kartu na ovládání z dálky (541). Zabudování může být provedeno přímo na navijecím hřídeli anebo přes řetězový převod (1:1,5 nebo 1:2).

''Nezvratný'' systém zaručuje mechanické blokování dveří když motor není zapnut, není tedy třeba instalace zámku; ruční odjištění a systém ručního otvírání (u některých modelů) umožňují pohybovat s dveřmi v případě vypadnutí proudu či poruchy.

Automatizace 540 a 541 byly navrženy a vyrobeny jak pro vnitřní tak pro vnější použití.

1. technické vlastnosti

Typ použití	(Nm)	Rychlost hřídele Otáčky/min	Max. otáčky hřídele
Přímé	50	23	24
Převod 1:1,5	75	17,2	18
Převod 1:2	100	11,5	12

Grafik 1 ukazuje kdy je možno zabudovat model 540, s tím že bere v úvahu max. potřebnou sílu pro ruční hýbání s dveřmi F , vyčíslena v jednotkách daN (1daN=potřebná síla k zvednutí 1,02kg), a průměr hřídele Dt , vyčíslen v mm. V případě dveří které potřebují sílu 60daN k uvedení do pohybu, kde průměr hřídele je 170mm, je třeba instalovat 540 s řetězovým převodem 1:1,5.

Síla F může být změřena dynamometrem. Tato síla nemá přímou souvislost s vahou dveří nýbrž s jejím vyvážením.

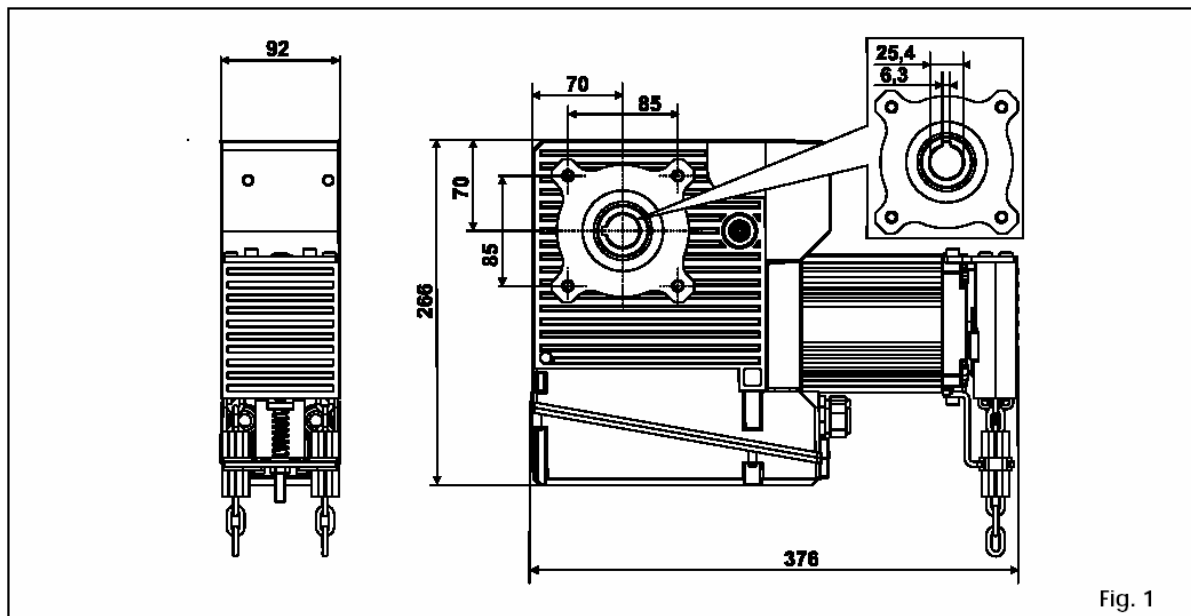

- 1 motor
- 2 rozvod pohybu
- 3 přípeňovací deska
- 4 dojezdový vypínač
- 5 nevím
- 6 schránka na přístroj
- 7 uvolňovací páka
- 8 zděř k upevnění klíčku
- 9 klíček
- 10 přípeňovací deska 3D (na požádání)

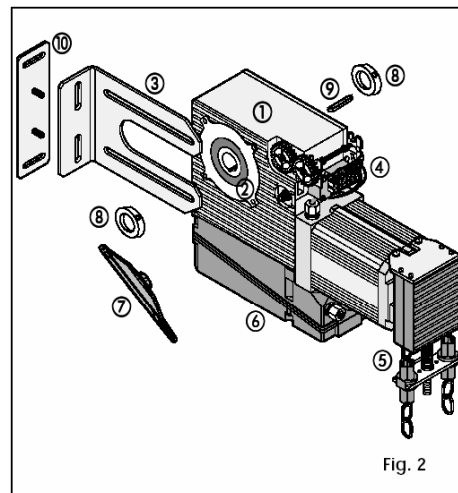

3. elektrická příprava

Na obr. 3 je namalováno schéma elektrického předurčení pro motor 540.

Na obr. 4 je schéma elektrického předurčení pro model 541 s řídicí jednotkou 578D.

Obr. 3

- 1 rozvod nízkého napětí-kabel 3x0,5 ovládání
- 2 rozvod vysokého napětí- kabel 3x1,5 napájení 230Vac + uzemnění

obr. 4

- 1 rozvod vysokého napětí- kabel 3x1,5 napájení 230Vac + uzemnění
- 2 rozvod vysokého napětí- 4x1,5 napájení motoru + uzemnění + 2x0,5 blikačka
- 3 rozvod nízkého napětí- ovládání+pojistné žebro
- 4 rozvod nízkého napětí- 4x0,5 fotobuňky Rx
- 5 rozvod nízkého napětí- 2x0,5 fotobuňky Tx
- 6 rozvod nízkého napětí- radiopřijímač
- 7 rozvod nízkého napětí- 6x0,5 ovládací panel
- 8 kryt zařízení

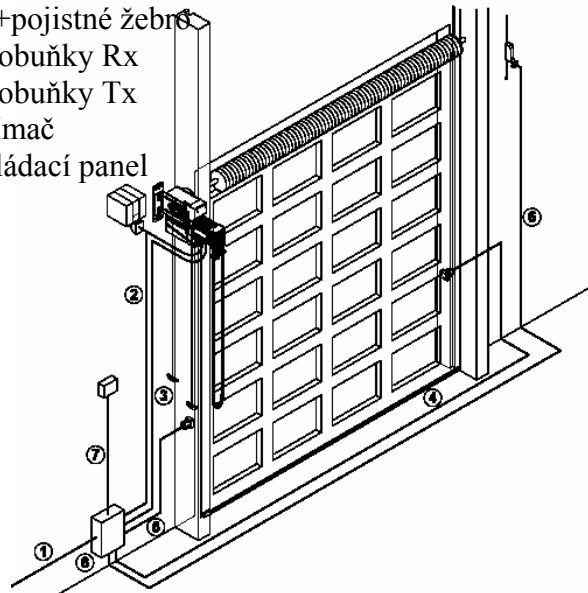

4. PŘEDBĚŽNÉ KONTROLY

Struktura dveří musí být vhodná k automatizaci a odpovídat normám EN 12604 a EN 12605. Navíjecí hřídel musí mít prostor na klíček. Navíc musí dostatečně vyčnívat pro instalaci motoru a blokovacích límců na klíček (přímé vmontování na hřídel), nebo na připevnění ozubeného kola (převod přes řetěz). Někteří výrobci dveří dodávají nástavce na hřídel které dovolují automatizaci i dveří které k tomu nebyly určeny. Zkontrolujte fungování ložisek, koleček, brzdícího systému, řídicích drážek, pantů a také zkontrolujte aby nosné lana byla dobře připevněna, o nic se netřela a byla stejně natažena.

Zkontrolovat aby při otvírání a zavírání nevznikalo žádné tření; pohyb musí být plynulý.

Zkontrolovat aby dveře byly dobře vyvážené; zastaveny v jakékoliv pozici musí zůstat nehybné.

Uvažte že evropské normy EN 12604 a EN 12453 ustanovují jako max. limit pokud jde o sílu nezbytnou k otevření 260N pro dveře na ruční otvírání a 390N pro dveře automatizované.

Konzultovat technickou dokumentaci dveří kvůli kontrole-----
potřebné k pohybu a číslo otáček potřebných ke kompletnímu otevření.

Zkontrolujte na tabulce 1 jaká instalace (přímo na hřídel nebo přes řetěz) odpovídá deklarovaným specifikám.

Výkonnost a bezpečnost automatizace jsou úzce vázány na vše co bylo řečeno předem ; je proto nezbytné kontaktovat výrobce či instalatéra dveří v případě jakéhokoliv problému. Odmontovat mechanické zavírání kterého nebude třeba po instalaci motoru.

Odmontovat případně ruční zařízení.

Zkontrolovat správné uzemnění celého zařízení před zapojením motoru.

5. INSTALACE MOTORU

Z bezpečnostních důvodů doporučujeme provést instalaci se zavřenými dveřmi po přečtení této kapitoly.

Motor 540 má náboj o průměru 25,4mm. V případě že by vlečný hřídel měl jiný rozměr, bude třeba provést zapojení přes řetěz.

Zařízení pro ruční ovládání (odblokování a řetězový náhon) jsou předpokládány pro instalace do 4m výšky. Pro vyšší instalace bude třeba použít prodlužující kit.

Motor je vybaven čtyřmi mini-vypínači s následujícími funkcemi:

-dojezdový na otvírání

-dojezdový na zavírání

-pojistný vypínač----- (jenom u modelů i s ručním ovládáním)

-pojistný vypínač na odblokování

Podpěrná deska umožňuje připevnění motoru až na vzdálenost 125mm od místa upevnění-----

Před instalací je doporučeno zkontrolovat směr točení-----

Co se týče elektrického obvodu držet se kapitoly "upozornění pro instalatéra" a kapitol 3 a 6 těchto instrukcí.

Klika může být připevněna k motoru aby se usnadnila začáteční instalatérská práce.

5.1 Pracovní pozice motoru

Motor který disponuje i ruční řetězovou obsluhou musí být zamontován jako na obr. 5.

V případě že chybí ----- , může být instalován v jakékoliv pozici. Chce-li se doplnit odjišťovací páka, dát pozor aby nijak nezavázela pohybu motoru či dveřím.

Podpěrná deska může být připevněna na obě strany motoru.

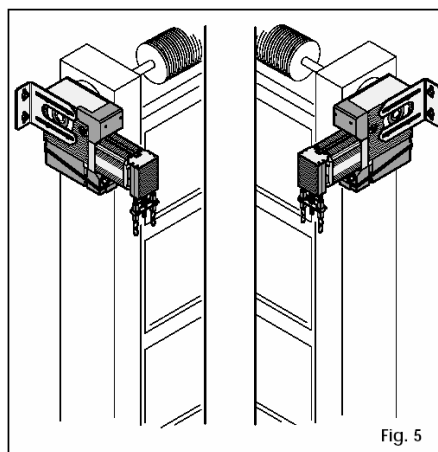

5.2.1 zjištění směru rotace (model 540 se systémem 200BT)

Sundat kryt s dojezdových vypínačů.

Na obr.6 jsou vyznačeny směry otáček Dir1 a Dir2 aktivované řízením IN1 a IN2 (obr.15), a dojezdové vypínače FC1 a FC2.

Pohyb ovládan IN1 je zastavován FC1 a IN2 zastavován FC2.

Z toho vyplývá že když Dir2 je směr rotace která zavírá dveře, IN2 je vstup zavíracího řízení, IN1 je vstup otvíracího řízení, FC2 určuje bod zastavení při zavírání a FC1 bod zastavení při otvírání.

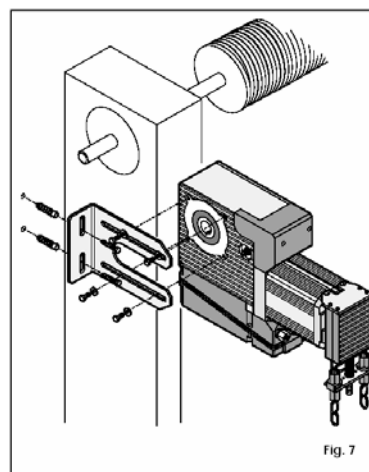
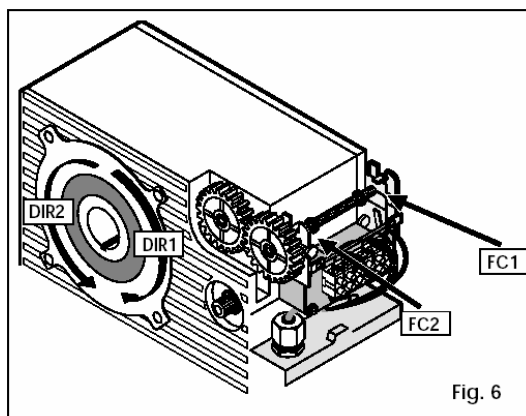

5.2.2 zjištění směru rotace (model se systémem 578D)

Na obrázku 6 jsou vyznačeny směry rotace Dir1 a Dir2. Rotace směrem Dir1 je zastavována FC1, rotace směrem Dir2 je zastavována FC2. Vyplývá z toho že když Dir2 je směr rotace která zavírá, FC2 určuje bod zastavení při zavírání a FC1 určuje bod zastavení při otvírání.

Bod zastavení při zavírání může být poopraven změnou parametru zpomalování na přístroji 578D. Pokyn OPEN je normálně spojován s pohybem Dir1; konzultujte návod přístroje v případě že by bylo třeba přehodit směry.

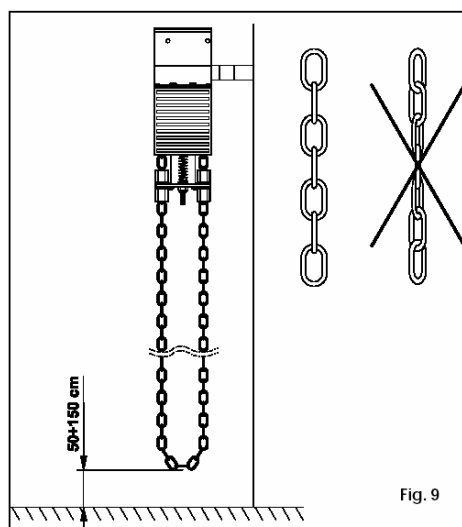
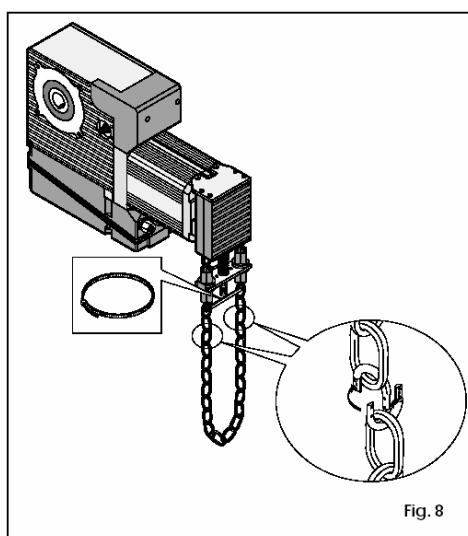

5.3 zabudování motoru

- odblokovat motor k tomu určenou pákou.
- přípevnit desku k motoru ale neutahovat šrouby
- zaklesnout-----
- umístit motor (viz 5.1) a přiložit desku na podpěru (zed' či kovová stěna) na kterou chcete připevnit motor (obr. 7).
- utáhnout šrouby
- označit na zdi otvory k navrtání
- sundat motor
- navrtat otvory
- vsunout na hřídel -----
- vrátit motor na nepřitaženou desku
- přitáhnout desku ke zdi, utáhnout blokuující šrouby na motoru s max.-----18Nm a navléct druhou -----
- upevnit obě ----- po jejich umístěnína-----motoru
- upevnit motor

kdybyste chtěli přivařit upevňující desku ke stěně, je třeba to provést s odmontovaným motorem a dávat přitom pozor aby se nepoškodil----- vmístě kde se bude připevňovat k motoru. V případě že by nebylo možné odmontovat motor je třeba ho řádně ochránit.

5.4 nařízení -----

Rozvinout úplně řetěz v dotaci a spojit jeho konec s tím co už je na motoru použitím jednoho kolečka-spojky (obr.8).

Uříznout řetěz na míru tak aby, když spojíme zbývající dva konce, se nedotýkal podlahy (obr.9).

Přeříznout servisní pásku- pojistku.

Nařídit šroub vyvažovací pružiny (obr. 10) aby podpora ----- zmizela ve vnitřku plastického krytu (obr. 11).

Zkontrolovat aby zatáhnutí za řetěz-----

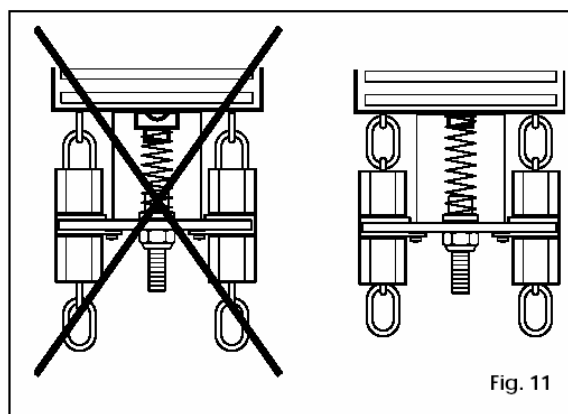
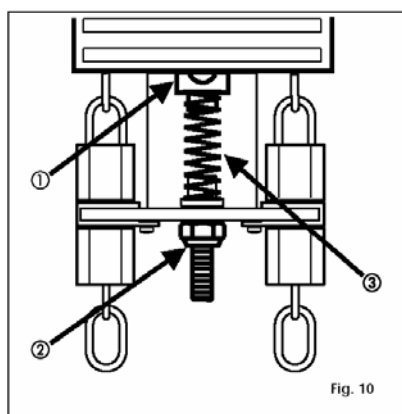

Utáhnout matku a zkontrolovat aby zapnutí motoru nebylo přerušeno pojistným micro-vypínačem.

Doporučujeme zajistit řetěz ve spodní části aby nepřekážel průchodu ani průjezdu a označit řetěz aby bylo jasné za jaký konec zatáhnout aby se otevřely vrata.

V případě použití prodlužujícího setu vyměnit vyrovnávací pružinu (obr. 10 č.3) která je v setu a doporučujeme slepit mezi sebou části spojovacích článků (obr. 8).

5.5 namontování páky na odblokování

Provést práci se zavřenými dveřmi.

Ustříhnout na míru ovládací lanka a spojit páku s držátky, s tím že to zelené musí působit na kratší rameno páky.

Obrázek 13 ukazuje pozici páky při zablokovaném motoru s obou postraních pohledů a odpovídající polohy odjišťujícího (červené držátka) a zajišťujícího lanka (zelené držátka).

Vložit páku a zkontrolovat jestli při dojezdu v obou směrech je nakloněná o zhruba 45-50°.

Přišroubovat páku.

Zkontrolovat jestli ovládání funguje bezchybně a jestli v pozici zajištěného motoru uvedení do provozu není mařeno pojistným micro-vypínačem odjišťování.

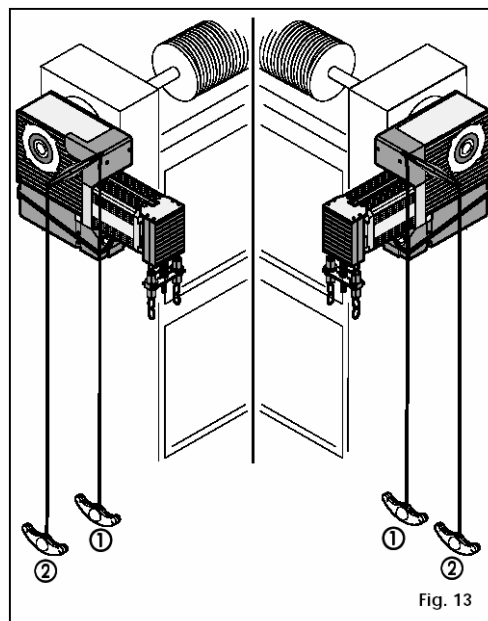
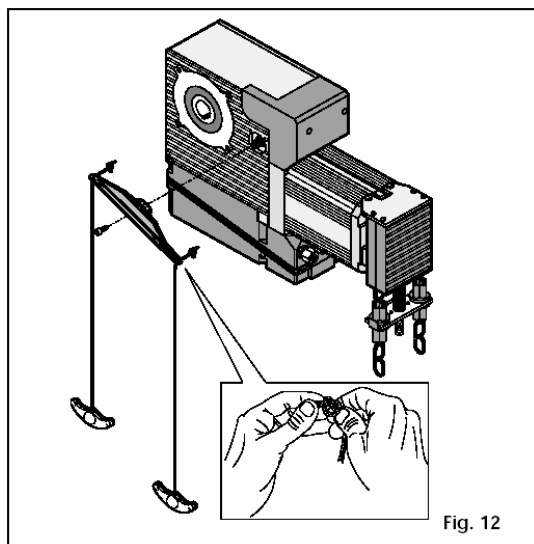

5.6 seřízení dojezdového prvku

Úplně zavřít dveře.

Vyndat z pod pružiny držící kroužky vložku-pojistku.

Podržet pružinu zvednutou (obr. 14) a otočit dojezdové kolečko zavírání dokud nezapne. Točit druhý kroužek dokud ho nedostanete do blízkosti prvního a vrátit pružinu na místo.

Otevřete ručně dveře dokud se nezmáčnou mechanické nárazníky.

Zvedněte pružinu a točte dojížděcím kroužkem dokud nezapne a vrátit pružinu na místo.

Vyzkoušet jestli po uvedení v provoz vrata se dostávají do správné polohy; v opačném případě opravit posici kroužků.

Při použití zařízení 578D je možno vylepšit bod zastavení při zavírání změnou parametrů zpomalení po dojíždění.

6. ELEKTRICKÉ ZAŘÍZENÍ

POZOR: před jakýmkoliv zákrokem (zapojení, kontakty, údržba) je třeba odpojit elektrický proud.

Specifika elektrického zařízení jsou popsány v kapitole "upozornění pro instalátéra".

Oddělit vždy kabely od napájení od těch ovládacích. Aby nenastaly elektrické poruchy, použijte odlišné pouzdra.

Motor 540 je dodáván s přístrojem 200BT.

Motor 541 je dodáván s interkonekční kartou.

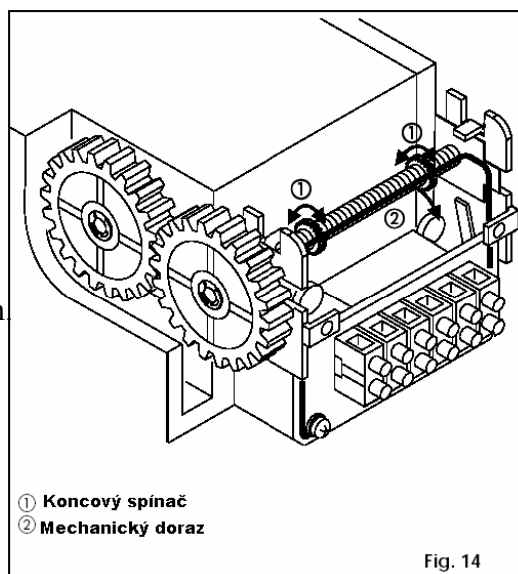

Fig. 14

6.1 zapojení elektronického přístroje 844T

připravit vše pro elektrický obvod (viz obr. 3) a provést zapojení přístroje 844T jako na obrázku 15.

Pro přidělení tlačítek OPEN a CLOSE k vstupům IN1 a IN2 řídit se odstavcem 5.2.1.

Neměnit zapojení uvnitř motoru.

V případě byste chtěli použít motor 541 (se zabudovanou interkonekční kartou) s přístrojem 200BT, bude třeba použít proud 380Vac pouze pro přístroj a spojit správně kontakty s interkonekční kartou. Fungování přístroje 844T je možné jen za přítomnosti člověka: pokyn otvírání či zavírání je třeba udržet po dobu celé operace.

Ovládací prvky, jasně označeny, musejí být nainstalovány takovým způsobem aby člověk který jimi ovládá, měl dobrý přehled o dveřním prostoru.

6.2 zapojení elektronického přístroje 844T

Připravit vše pro elektrický obvod s ohledem na obr.

Provést zapojení mezi přístrojem 844T a interkonekční kartou zabudovanou

do motoru 541 TRF dle schématu na obr..Eventuální knoflík STOP musí

být sériově zapojen mezi vstup STOP přístroje 844T a SAFETY modelu 541 INTERFACE.

Pro zapojení a naprogramování přístroje 844T odkazujeme na návod přístroje samého.

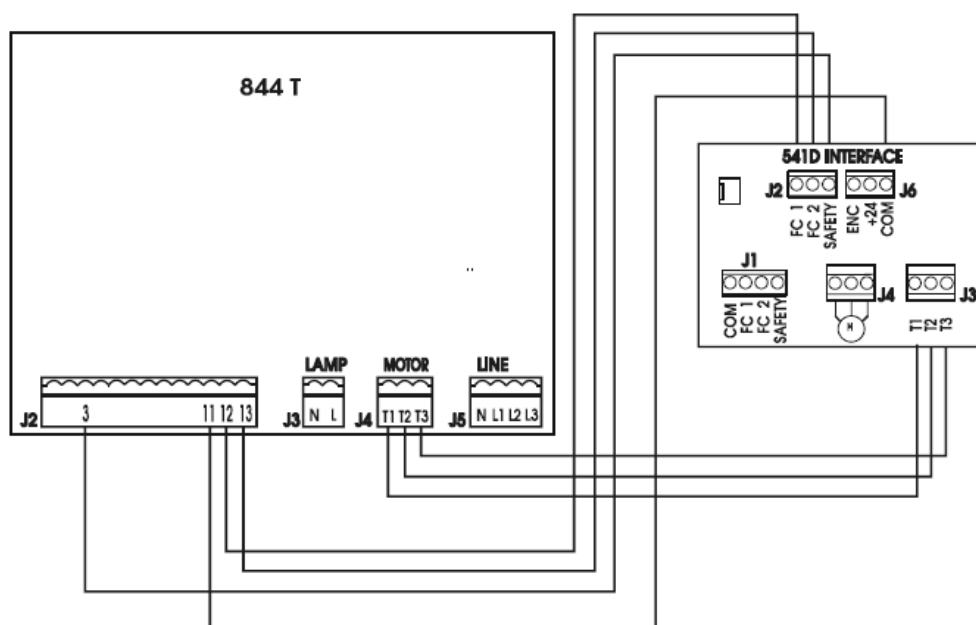

7. OPERATIVIZACE

potom co bylo provedeno všechno elektrické zapojení, zajištěn motor a zkontrolováno vypojení manuálního ovládání, je možné zapojení do sítě.

Jestli-že motor má i ruční ovládání, označit v bezprostřední blízkosti řetězů jaký odpovídá otvírání a jaký zavírání.

7.1 541

- vyzkoušet důkladně správné fungování otvírání a zavírání.
- odevzdat zákazníkovi návod pro uživatele a předvést funkce systému a operacizajištění a odjištění vysvětlené v návodu

7.2 541 s přístrojem 844T

- naprogramovat přístroj
- zkontrolovat stav vstupů přístroje ujistit se o tom že všechny pojistky jsou dobře zapojené (odpovídající Led kontrolky se musejí rozsvěcet)
- vyzkoušet důkladně správné fungování automatizace a doplňků k ní připojených, se zvláštní pozorností pokud jde o bezpečnostní pojistky a sílu přenášenou na vrata
- odevzdat zákazníkovi návod pro uživatele a předvést funkce systému a operacizajištění a odjištění vysvětlené v návodu

8. ÚDRŽBA

minimálně každých šest měsíců zkontrolovat funkčnost zařízení se zvláštní pozorností pokud jde o fungování bezpečnostních systémů (bezpečnostní pojistky a sílu přenášenou na vrata)

9. OPRAVY

pro případné opravy se obraťte na povolené opravny FAAC.

NÁVOD PRO UŽIVATELE

Automatizace 540 a 541

Přečtěte si pozorně návod před použitím výrobku a schovejte si ho pro budoucí použití.

Všeobecné bezpečnostní normy

Automatizace 540 a 541, když správně zabudované, zaručují vysoký stupeň bezpečnosti. Některé jednoduché pravidla pomůžou vyhnout se nehodám.

- nezastavovat se pod sekčními vraty
- nedovolte aby ani lidé ani věci postávali v okolí vrat
- držte mimo dětský dosah ovládání na vrata
- nedovolte dětem aby si pohrávali s vraty
- neodporujte naschvál pohybu dveří
- vyvarovat se možnosti že by větve zasahovaly do pohybu vrat
- dbát o to aby světelná signalizace fungovala a byla viditelná
- nezkoušet ručně pohybovat vrata před odjištěním vrat
- před odjištěním vrat se ujistěte o tom zda někdo nestojí v jejich blízkosti
- v případě špatného fungování ručně obsloužit či pouze odjistit a počkat na zásah kvalifikovaných techniků
- neměnit nic na komponentech které patří k automatizaci
- zdržte se jakéhokoliv pokusu o samostatné opravení a vyčkejte techniky FAAC
- nechte zkontrolovat vrata kvalifikovaným technikům v razených lhůtách se zvýšenou pozorností na bezpečnostní zařízení a vyvážení
- průchod či průjezd vrata je možný jen když se nehýbou

POPIS

Automatizace 540 a 541 jsou ideální pro sekční vyvážená průmyslová vrata.

Jsou sestaveny s elektromechanického motoru a s elektronického ovládacího zařízení na příruční i dálkové ovládání. Nezvratný systém zaručuje mechanické zaseknutí vrat když motor není ve funkci, není tedy třeba zvláštních zámků. Odjištění motoru a ruční ovládání vrat (ne na všech vratech) dovolují obsluhu vrat v případě vypadnutí proudu či jakékoliv poruchy.

Normálně jsou dveře zavřeny; při otvírání motor vytáhne vrata a umožní přístup.

V zařízení s "přítomným člověkem" ovládací knoflík musí být podržen po dobu pohybu vrat.

V automatických zařízeních:

- je-li naprogramovaná automatika, dveře se zavřou po době prodlení
- je-li naprogramovaná poloviční automatika je třeba poslat další impuls k uzavření
- impuls STOP (existuje-li) vždy zastaví pohyb

Pro detailní chování automatizace řiďte se radami instalačního technika.

V automatizacích můžou být bezpečnostní prvky (citlivé žebra/fotobuňky) které neumožňují zavření či otevření vrat když se něco nachází v jimi chráněném prostoru.

V případě že se stane něco nepředvídaného ruční otevření je možné po odjištění motoru.

Ruční ovládání vrat je možné díky řetězu.

Během ručního ovládání s odjištěným motorem elektrické ovládání je vyřazeno.

Světelné znamení upozorňuje na pohyb vrat.

RUČNÍ OVLÁDÁNÍ (540 A 541)

V případě potřeby použít vrata když automatizace nefunguje (např. chybí proud) je možné. Je možné ručně otevřít či zavřít vrata použitím řetězu. Zkontrolovat na ceduli za jakou stranu řetězu je třeba táhnout aby se vrata otevřeli či zavřeli.

V případě že by chybělo označení vyzkoušet jemně zatáhnout nejdřív za jeden a pak za druhý konec.

Během ruční obsluhy je elektrické ovládání vyřazeno.

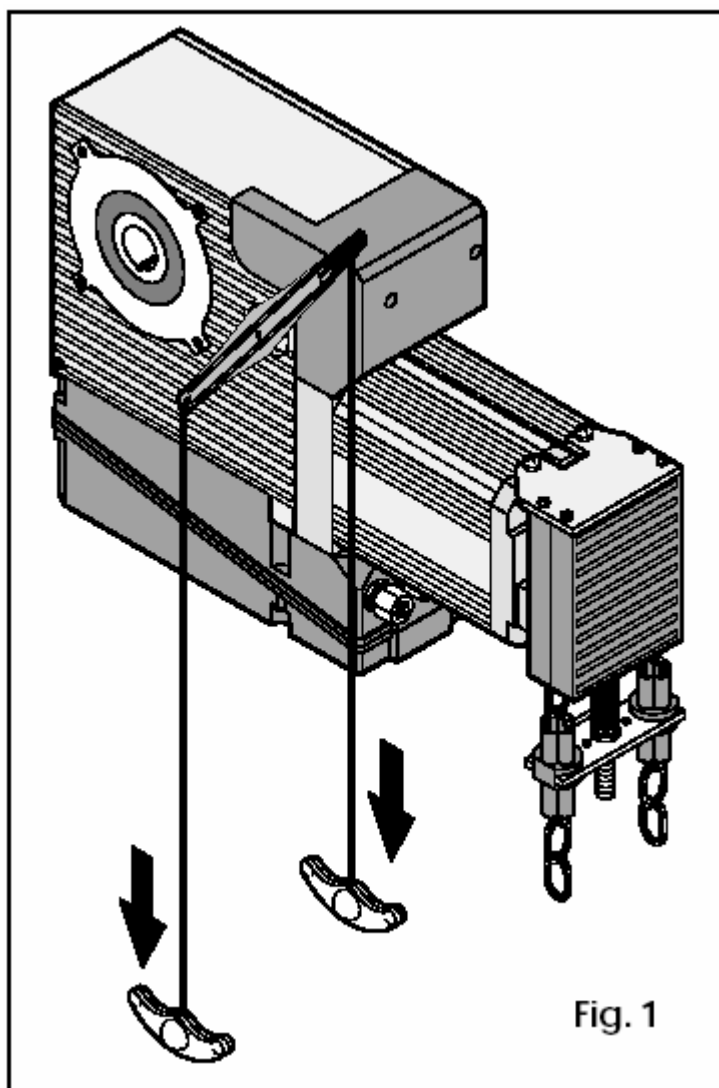

ŘJ 844T

1. Upozornění

Pozor: Před jakýmkoliv zásahem do elektronické řídicí centrál jako je zapojení údržba a pod je nutno odpojit napájení el. proudem.

Do obvodu zapojení centrál zařad'te magnetotermický diferenciální jistič s odpovídající hodnotou jištění.

Zemnicí kabel připojte k centrále prostřednictvím tomu určené svorkovnice .

Přívodní napájecí kabely ,by měly být vždy odděleny od kabelů sloužících pro připojení ovládání (tlačítka ,dálkové ovládání a pod.) a kabelů sloužících k připojení bezpečnostních prvků (fotobuňky , dotykové lišty a pod.)

Led OP A led signalizující otevření
Led OP B led signalizující částečné otevření (zavření pro daný typ logiky)
Led STOP led signalizující stop
Led FSW led signalizující chování bezpečnostních prvků
Led FCC led signalizující koncovou polohu OTEVŘENO
Led FCA led signalizující koncovou polohu ZAVŘENO
J1 konektor pro připojení karty dálkového ovládání /MINIDEC/ vestavěný přijímač
J2 svorkovnice nízkého napětí
J3 svorkovnice pro připojení majáku napájení 230VAC
J4 svorkovnice pro připojení motoru
J5 svorkovnice pro připojení napájení 400VAC
F1 pojistka pro ochranu motorů a primárního vinutí transformátoru (F5A)
F2 pojistka nízkého napětí a příslušenství (F 800 mA)
F tlačítko pro zjištění pracovní doby
DS1 programovací přepínač
RL 7,8,9 stykače motoru

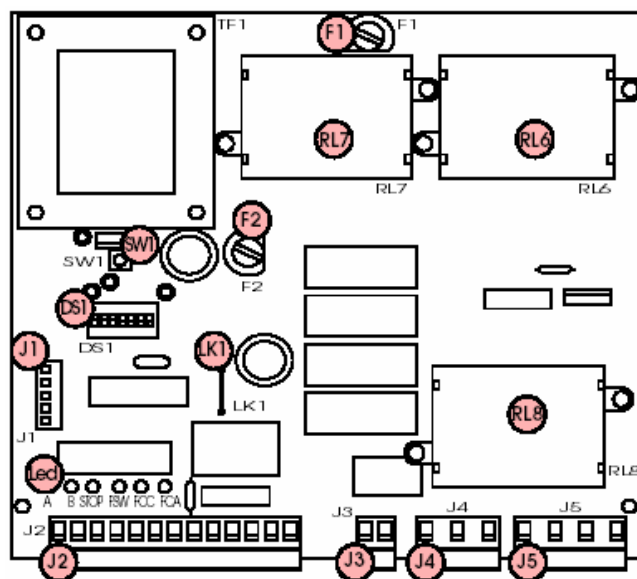

OPEN A - Příkaz pro úplné otevření (N.A.): Svorka pro připojení jakéhokoliv typu zařízení dávajícího impuls pro úplné otevření vrat. Podle typu logiky.

Při instalaci více zařízení zapojte kontakty N.A.jednotlivých paralelně .

OPEN B - Příkaz pro částečné otevření (N.A) / Zavření: Svorka pro připojení jakéhokoliv impulsního zařízení ,které uzavřením kontaktu zajistí otevření ,případně zavření. Podle typu logiky.Při instalaci více impulsních zařízení zajišťujících částečné otevření zapojte jednotlivé kontakty vždy paralelně.

STOP - Kontakt STOP (N.C.) jedná se o jakékoliv tlačítko nebo zařízení, které otevřením kontaktu zajistí zastavení.

Pro instalaci různých zařízení zajišťujících zastavení křidel se zapojují jejich uzavřené kontakty N.C. do série.

Pozn: Není.li zapojeno žádné zařízení dávající impuls pro zastavení ,je třeba svorky STOP přemostit.

FSW - svorka pro připojení jakéhokoliv bezpečnostního zařízení. (N.C.): Cílem zařízení připojených k těmto svorkám ,je chránit oblast ,ve které se pohybuje křídlo vrat (proti přivření osob nebo předmětů). V případě nastavení logiky **A-S-E-EP** se křídlo vrat po impulsu zastaví a změní směr pohybu. Při nastavení logiky **B** a **C** dojde po impulsu při zavírání k zastavení pohybu. Nikdy se nezmění směr pohybu po impulsu ve fázi otevírání. Jsou -li bezpečnostní zařízení v činnosti v době ,kdy je brána otevřena zamezí jejímu zavírání.

POZN: Nepoužívají -li se bezpečnostní zařízení pro zavírání přemostěte svorky FSW a - záporný pól .

- - Záporný pól pro napájení příslušenství
 + 24 Vdc - Kladný pól
 pro napájení příslušenství

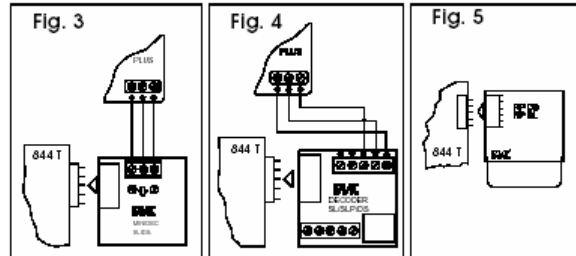

Pozor: Maximální zatížení příslušenstvím je 500mA. Hodnoty pro kalkulaci zatížení jednotlivými zařízeními zjistíte v jejich instrukcích.

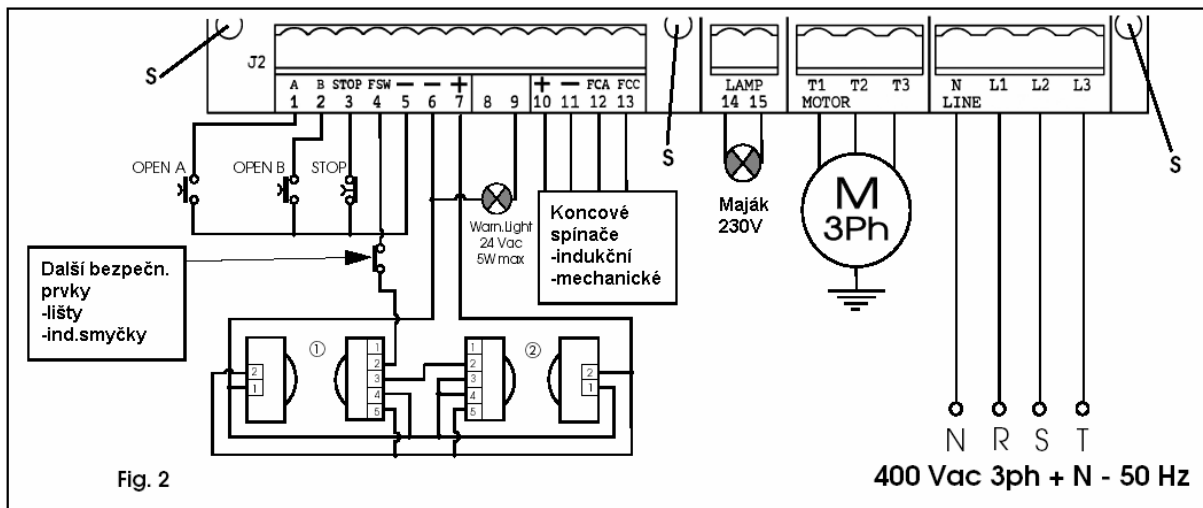

Logika	SW1	SW2	SW3
E1	ON	ON	ON
B	OFF	ON	ON
S2	ON	OFF	ON
E2	OFF	OFF	ON
A1	ON	ON	OFF
C	OFF	ON	OFF
S1	ON	OFF	OFF
A2	OFF	OFF	OFF

Čas čekání (s) 1			
Logic	A1-A2-S2	S1	SW4 SW5
5	15	ON	ON
10	30	OFF	ON
30	60	ON	OFF
120	180	OFF	OFF

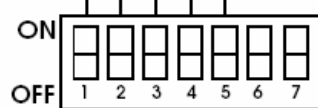

Kontrolní osvětlo			
Gate status			
SW6	Closed	Opening/Open	Closing
ON	Light	Steady light	Light
OFF	Light Off	Steady light	Flashing

Řed-blikání majáku		SW7
Yes		ON
No		OFF