

FAAC DOMOGLIDE-T



EC DECLARATION OF CONFORMITY FOR MACHINES (DIRECTIVE 98/37/EC)

Manufacturer: FAAC S.p.A.

Address: Via Benini, 1 - 40069 Zola Predosa BOLOGNA - ITALY

Declares that: DOMOGLIDE-T mod. operator

- is built to be integrated into a machine or to be assembled with other machinery to create a machine under the provisions of Directive 98/37/EC;
- conforms to the essential safety requirements of the following EEC directives:

73/23/EEC and subsequent amendment 93/68/EEC,
89/336/EEC and subsequent amendment 92/31/EEC and 93/68/EEC

and also declares that it is prohibited to put into service the machinery until the machine in which it will be integrated or of which it will become a component has been identified and declared as conforming to the conditions of Directive 98/37/EC.

Bologna, 01 January 2004

The Managing Director
A. Bassi

CE prohlášení shody pro stroje (směrnice 98/37/CE)

Výrobce: FAAC S.p. A.

Adresa: Via Benini, 1 – 40069 Zola Predosa Bologna – Itálie

Deklaruje že: pohon DOMOGLIDE-T

* je postaven nebo včleněn do stroje nebo může být montován s dalším strojním zařízením a tvořit stroj, který odpovídá opatření Směrnice 98/37/CE

* přizpůsobí se základním bezpečnostním požadavkům následující EEC směrnice:

73/23/EEC a následujících doplňků zákonu 93/68/EEC
89/336/EEC a následujících doplňků zákonu 92/31/EEC a 93/68/EEC

a dále ještě deklaruje, že nesmí být dán do provozu strojů do té doby, než stroj, ve kterém bude zabudovaný, nebo bude jeho součástí (komponentem) bude označený a deklarovaný, že odpovídá podmínkám Směrnice 98/37/CE.

Bologna, 1. ledna 2005

Obchodní ředitel
A. Bassi

DOMOGLIDE - T

Tyto instrukce se týkají pohnu **FAAC DOMO GLIDE T**

DOMO GLIDE T je automatický systém pro privátní posuvné brány o délce 5m a váze max. 300 kg. Skládá se ze stejnosměrného motoru (napájeného kruhovým transformátorem 12V), samosvorné převodovky, integrované řídicí jednotky a povrchově upraveného těla pohonu. Řídicí jednotka nabízí připojení všech typů bezpečnostních prvků, částečné otevření

Tab.1.

MODEL DOMOGLIDE-T

napájení	12Vdc
ohodnocený příkon	48(W)
Max lineární náklad-neomezovaná rychlost	15 (m/min.)
průřezová síla	150 (N)
užívat četnost	20(%)
nepřetržité cykly	30
doba regenerace pro každý dokončený cyklus	2'
operační teplota okolí	-20 ÷ +55 (°C)
váha pohonu	5,3(Kg)
třída krytí	IP 44
max. délka brány	5(m)
max. váha brány	300(kg)
operátorský celkové rozměry LxHxD (mm)	obr.2.

Tyto instrukce se týkají pohnu

2. FAAC DOMO GLIDE T

DOMO GLIDE T je automatický systém pro privátní posuvné brány o délce 5m a váze max. 300 kg. Skládá se ze stejnosměrného motoru (napájeného kruhovým transformátorem 12V), samosvorné převodovky, integrované řídicí jednotky a povrchově upraveného těla pohonu. Řídicí jednotka nabízí připojení všech typů bezpečnostních prvků, částečné otevření

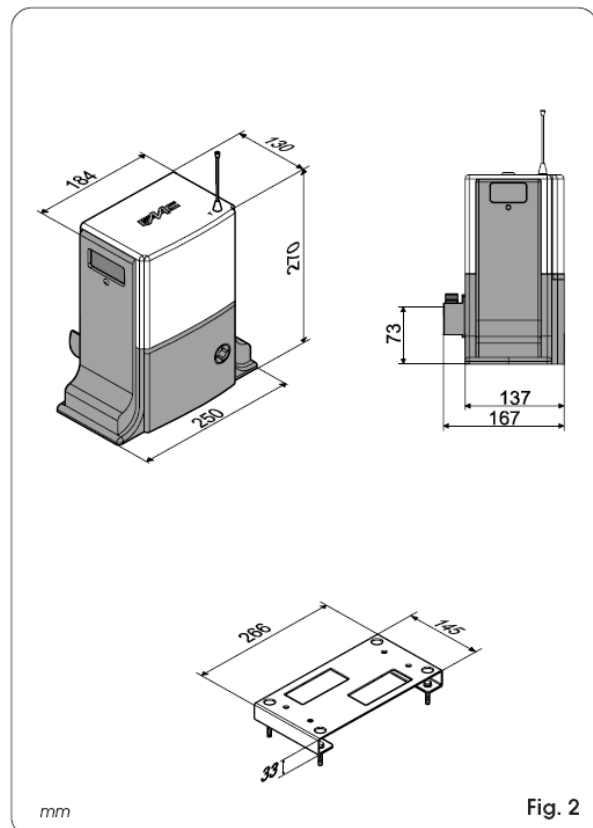
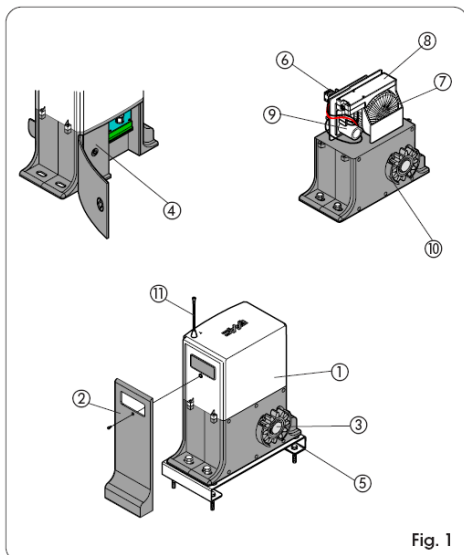

3. Příprava pro instalaci FAAC DOMO GLIDE T

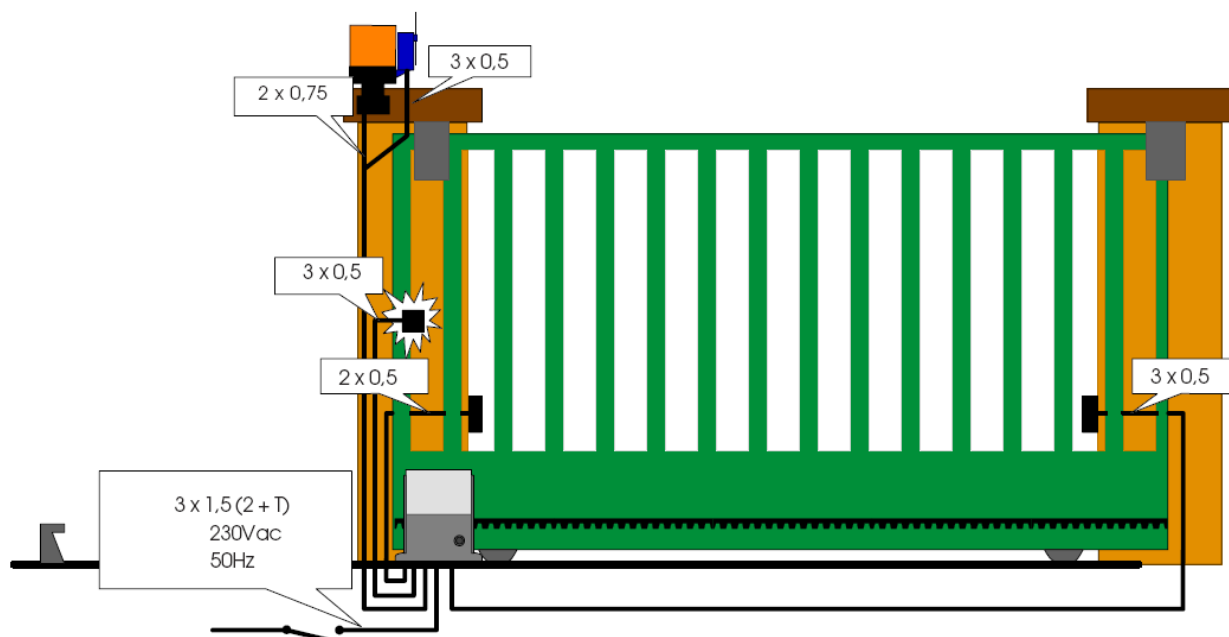

4. Instalace pohonu

4.1. Kontrola před montáží

Před započítím montáže proveďte podmínky pro správný a bezpečný provoz pohonu.

- Struktura brány musí být vhodné pro instalaci pohonu
- Brána musí být dostatečně tuhá a pevná
- Pohyb brány musí být plynulý a rovnoměrný po celá délce dráhy
- Rozměry a váha brány musí odpovídat požadavkům na pohon
- Kvalitní základ pod vodící kolejničí brány
- Kvalitní horní vedení brány
- Správně nainstalované mechanické dorazy a dojezdy elek. koncových spínačů.

Veškeré práce s přípravou (práce s kovem – sváření a broušení dokončete před montáží pohonů na bránu. Správná montáž má vliv na bezpečný provoz systému.

4.2. Příprava základové desky pohonu

Založení čtyř kusů zápusných matek dle **obr.5** do základové desky.

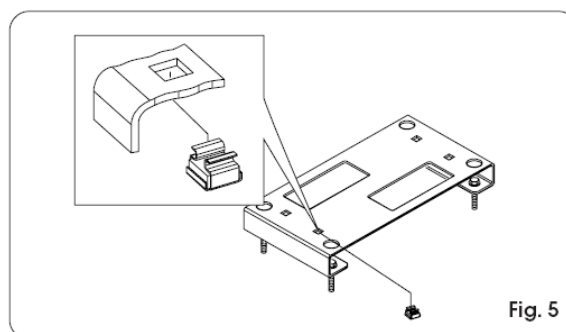

4.3. Zajištění základové desky

- 1) Základová deska musí být umístěná dle **obr. 6** (směr zavírání doprava) nebo dle **obr. 7** (směr zavírání doleva) pro správnou pozici ozubeného hřebenu a pastorku.

Rozměr * dle typu hřebene:

kovový hřeben 30x6 = **36,5mm**
 kovový hřeben 30x12 = **39,5mm**
 Nylonový hřeben 30x20 = **41,5mm**

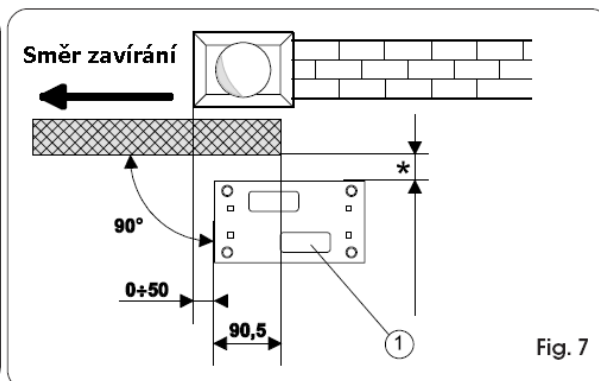
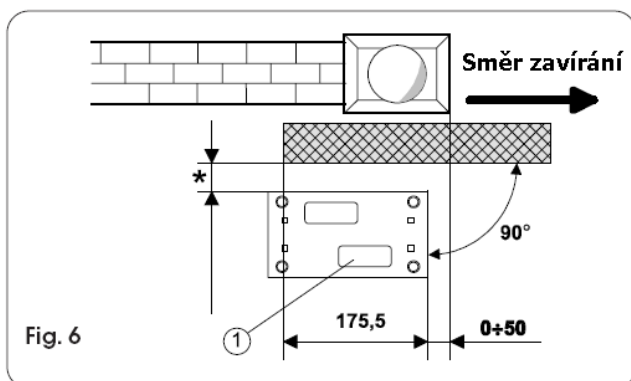

- 2) Správně umístěná základová deska v základu, použití zápusťných matek (**obr.8**)
 Jedna nebo více chrániček na kabely ve správném místě základové desky (**pozice 1. na obr. 6 a 7**).

Vodorovné uložení základové desky **obr. 8**

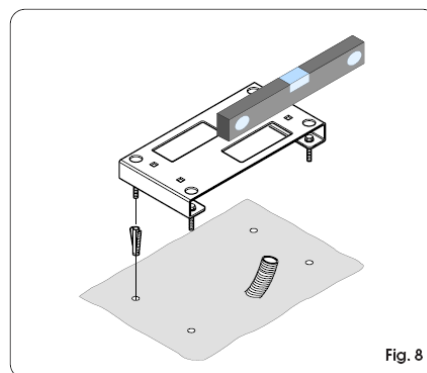

4.4. Umístění pohonu

Připravte elektroinstalaci (umístění kabelů) pro všechny prvky brány dle **obr. 4**.
 Správné umístění pohonu na základové desce pomocí vyrovnávacích šroubů dle **obr.9**

4.5. Nastavení polohy pohonu

Správné nastavení pohonu a hřebene (brány) podle typu hřebene. **obr. 10**

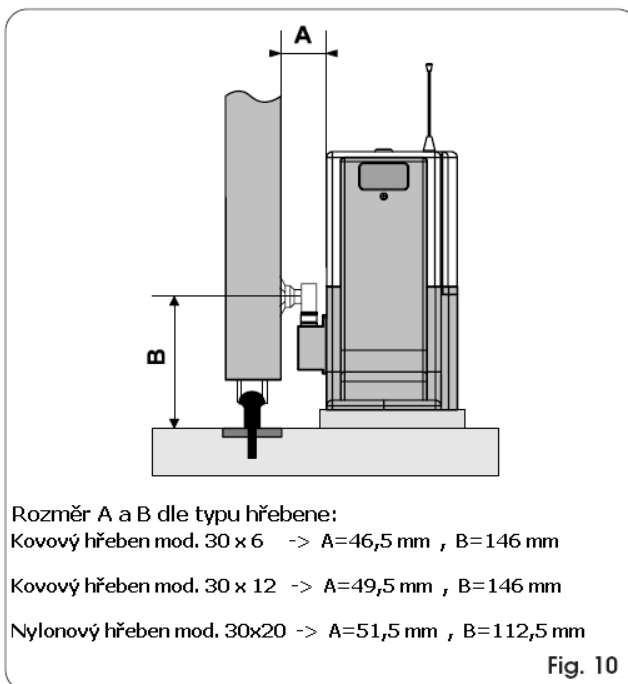
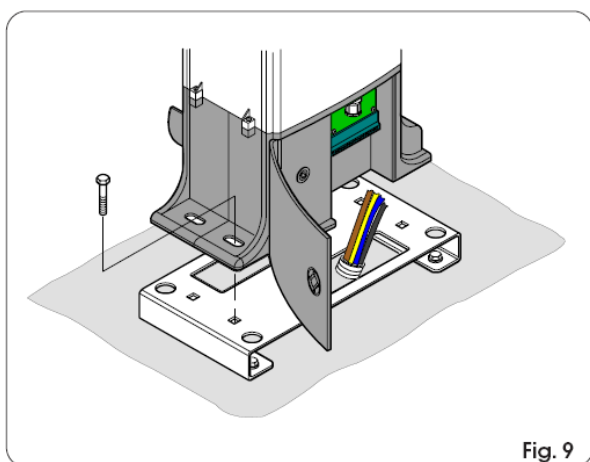

4.6. Zajištění pohonu

Dočasné přichycení pohonu mírně dotaženými šrouby dle **obr. 11**.

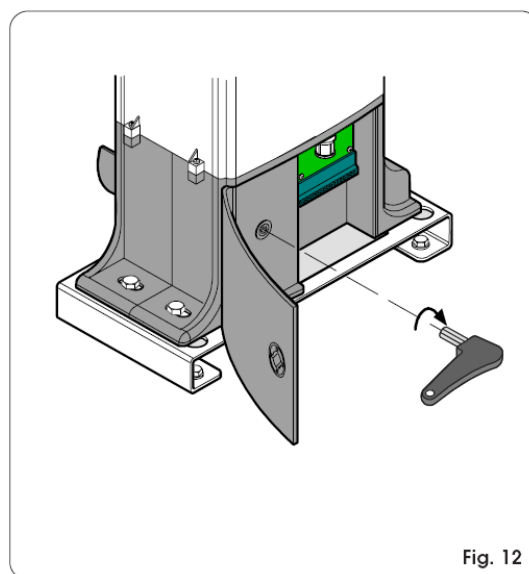
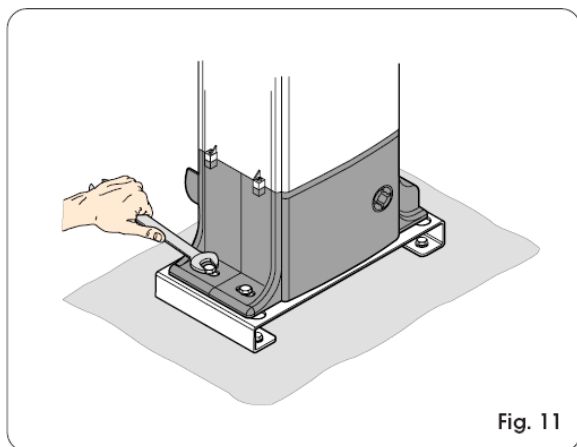

4.7. Odblokování pohonu

Připravte si pohon pro manuální posuv brány dle popisu:

Otevřete ochranná dvířka na pohonu (třeba mincí). Pomocí dodaného odblokovacího klíče, který je umístěn na dvířkách krytu, uvolněte pohon (otáčením ve směru hodinových ručiček) pro manuální ovládání brány **obr. 12**.

4.7. Instalace hřebenu

4.8.1. Kovový hřeben přivařený (obr. 13)

- 1) Připravte si první tři čepy na přichycení hřebene.
- 2) Bránu ručně přesuňte do pozice zavřeno.
- 3) Položte první kus ozubeného hřebenu na pastorek a přivařte první čep pro přichycení jak je na **obr. 16**.
- 4) Postupně posouvejte ručně bránu a kontrolujte polohu hřebenu proti pastorku. Přivařte čepy.
- 5) Pro spojení dvou kusů hřebenu použijte svorky a hřeben (pro vymezení přesné polohy zubů, jak je ukázáno na **obr. 17**)
- 6) Postupně posouvejte bránu a přivařte čepy po celé délce brány.

4.8.2. Kovový hřeben šroubovaný (obr. 14)

- 1) Připravte si první tři čepy na vymezení vzdálenosti hřebene.
- 2) Bránu ručně přesuňte do pozice zavřeno.
- 3) Označte si místo pro první místo uchycení. Vyvrtejte díru a vyřízněte závit v rámu brány.
- 4) Postupně posouvejte ručně bránu a kontrolujte polohu hřebenu proti pastorku. Připravte díry se závity pro uchycení hřebene.
- 5) Pro spojení dvou kusů hřebenu použijte svorky a hřeben (pro vymezení přesné polohy zubů, jak je ukázáno na **obr. 17**)
- 6) Postupně posouvejte bránu a připevněte hřeben po celé délce brány dle **obr.14**.

4.8.3. Nylonový hřeben šroubovaný (obr. 15)

- 1) Připravte si první šroub a podložku pro uchycení hřebene.
- 2) Bránu ručně přesuňte do pozice zavřeno.
- 3) Označte si místo pro první místo uchycení a předvrtejte díru. Samo-řezným šroubem přichyťte hřeben na bránu.

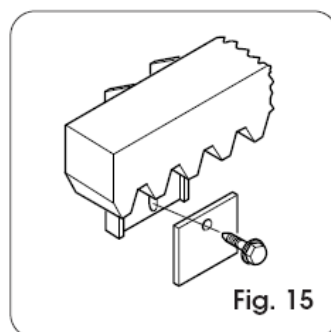
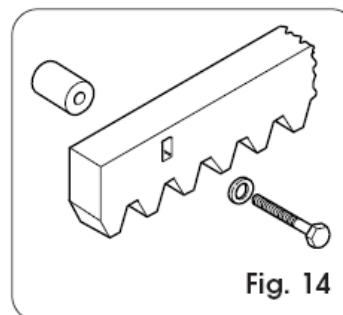
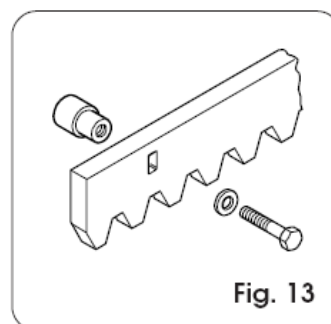

- 4) Postupně posouvajte ručně bránu a kontrolujte polohu hřebenu proti pastorku. Připravte díry pro uchycení hřebene.
- 5) Pro spojení dvou kusů hřebenu použijte svorky a hřeben (pro vymezení přesné polohy zubů, jak je ukázáno na **obr. 17**)
- 6) Postupně posouvajte bránu a připevněte hřeben po celé délce brány dle **obr.15**.

Poznámka:

Manuální projetím po celé dráze zkontrolujte správné umístění hřebene na bráně. Proved'te kontrolu spojů jednotlivých dílů hřebene. Vzdálenost mezi hřebenem a pastorkem by měla být 2,5mm viz. **obr. 18**. Zkontrolujte plynulost chodu brány. Nepoužívejte mazací tuky mezi hřeben a pastorek.

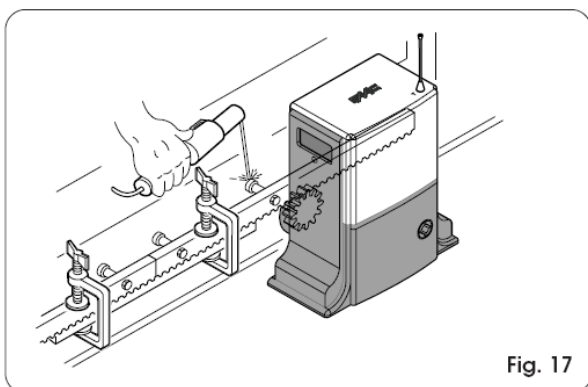

Fig. 17

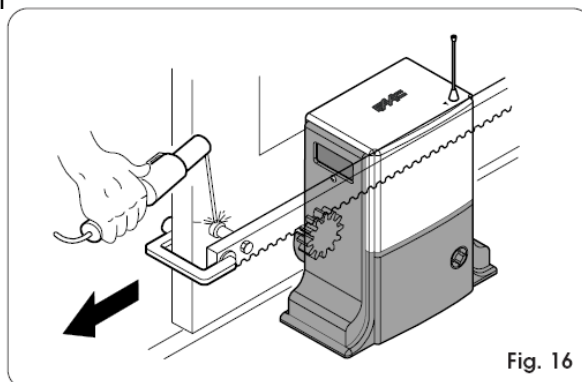

Fig. 16

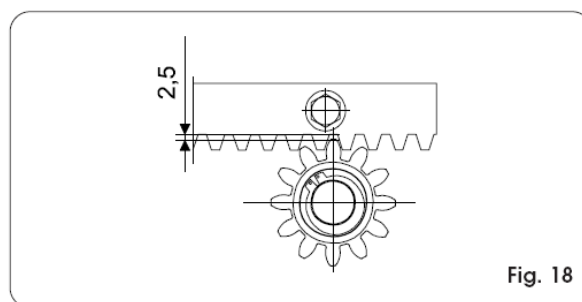

Fig. 18

ŘÍDÍCI JEDNOTKA

Pozor:

Před započetím prací vypněte jistič přívodu elek. energie. Vždy oddělte kabely silové (230 Vac) a slaboproudé (klíč. ovladač, fotobuňky atd.).Pro rozvod kabelů použijte zvlášť chráničky na silnoproudé kabely a chráničky na slaboproudé kabely.

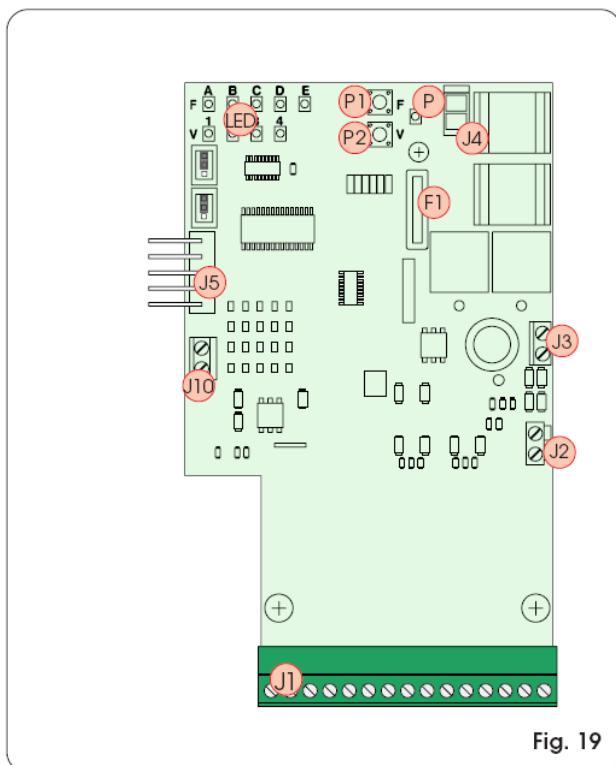

Fig. 19

- LED** - programovací LED
- P** - LED dioda indikující napájení
- P1** -Tlačítko pro nastavení "funkce"
- P2** -Tlačítko pro nastavení "hodnoty funkce"
- F1** - pojistka F20A napájení
- J1** – svorkovnice pro připojení pracovních periférií (ovladačů, bezp. prvků atd.)
- J2** – nezapojeno
- J3** – svorkovnice pro motor
- J4** – konektor pro napájení ŘJ
- J5** – konektor pro přijímač OD , Minidec, RP přijímač
- J3** – svorkovnice pro magnetický koncový spínač

Napájecí zdroj se skládá z kruhového transformátoru a desky pro usměrnění proudu.

6. Technické parametry řídicí jednotky

Napájení	230Vac (+6% -10%) ~50/60Hz
Transformátor výkon	180 VA
Proud pro motor	15A
Pracovní teplota	-20°C ÷ +55°C
Pojistka F1	20A
Ochrana proti přivření	kontrolovaná
Výstup z desky-napájení	max. 24 Vdc 150 mA
Rychlo-konektor	50 mA
Logiky ovládání	automatika / automatika "kroková" / poloautomatika /poloaut. „kroková“ / s bezpečnostními prvky
Nastavení pracovního času	vlastním učením
Nastavení času pauzy	5, 10, 20, 30 sec.
Částečné otevření šíře	90, 120, 150, 180 cm.
Rychlost volitelná	4 úrovně
Kontrolovaná síla volitelná	4 úrovně
Možnost navolit zpomalení	ano
Základní svorkovnice	otevřít - částečně otevřít - stop – bezpečnostní prvky
Svorkovnice pro příslušenství	blikající maják - doplňky 24 V
Konektor	Dekoder / Minidec /RP karta

7. Zapojení ŘJ dle obr. 20

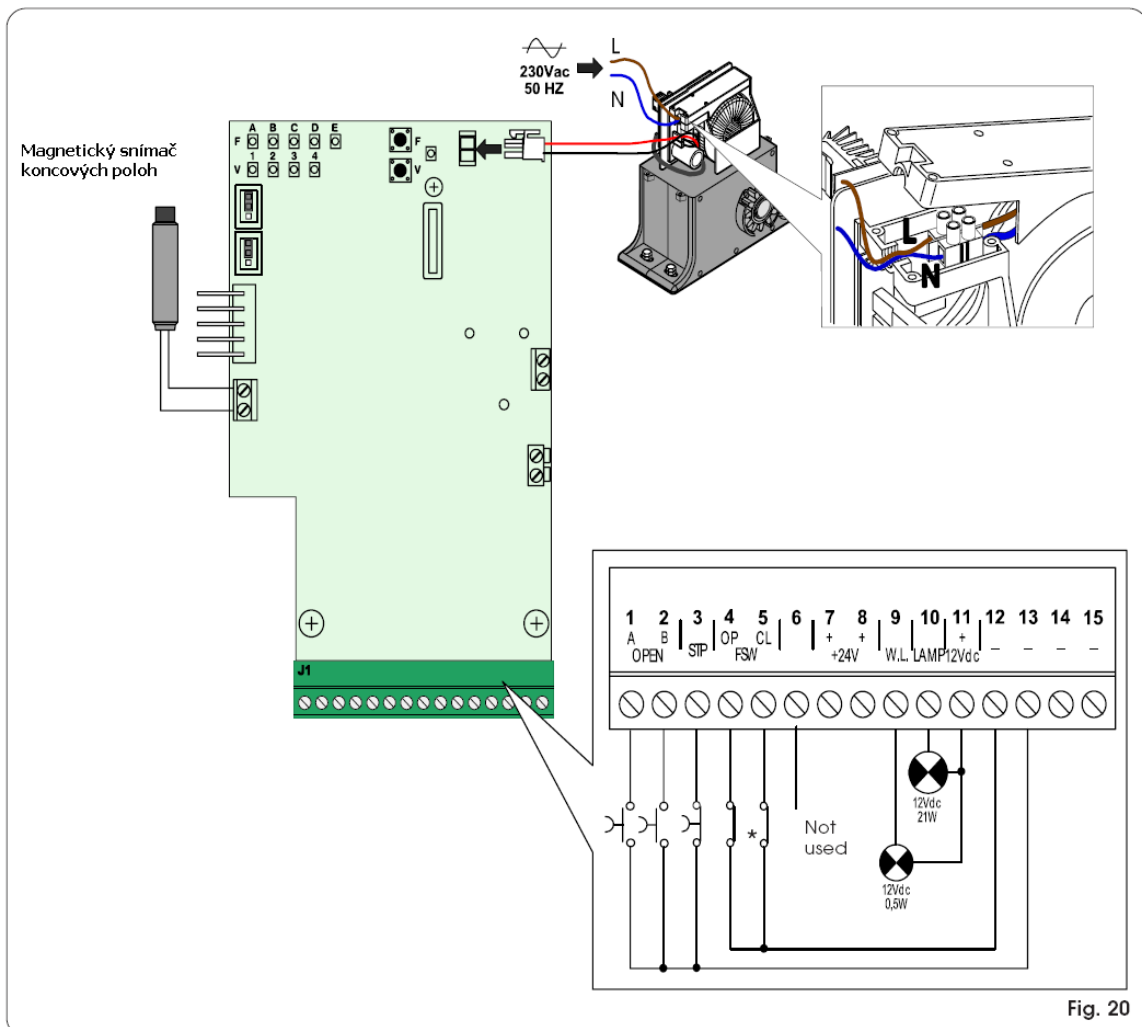

Fig. 20

7.1. Zapojení svorkovnice J11

Tab. 3 - popis svorkovnice

1	OTEVŘÍT zařízení s NA kontaktem (například klíčový ovládaný, tlačítko)
2	OTEVŘÍT B (částečné otevření) zařízení s NA kontaktem
3	STOP (příkaz pro zastavení) zařízení s NC kontaktem (1)
4	FSW OP (kontakt fotobuněk pro otvírání) například SAFEBEAM (1)
5	FSW CL (kontakt fotobuněk pro zavírání) například SAFEBEAM (1)
6	NEUŽÍVANÝ
7 - 8	+ (plus 24V napájení) doplňky max. 150mA
9 - 11	W.L. (Napájení k indikačnímu světlu) 12V - 0.5W žárovka
10 - 11	MAJÁK (napájení k majáku) FAACLIGHT 12V blikající
12 ÷ 15	- (záporný pól pro 24Vdc napájení) /

(1) v případě , že není zapojeno, proklemovat a –(záporným pólem 24V, svorka 12 ÷ 15).

7.2. Zapojení motoru

Podle směru zavírání brány zapojte přívodový kabel napájení motoru **J3**

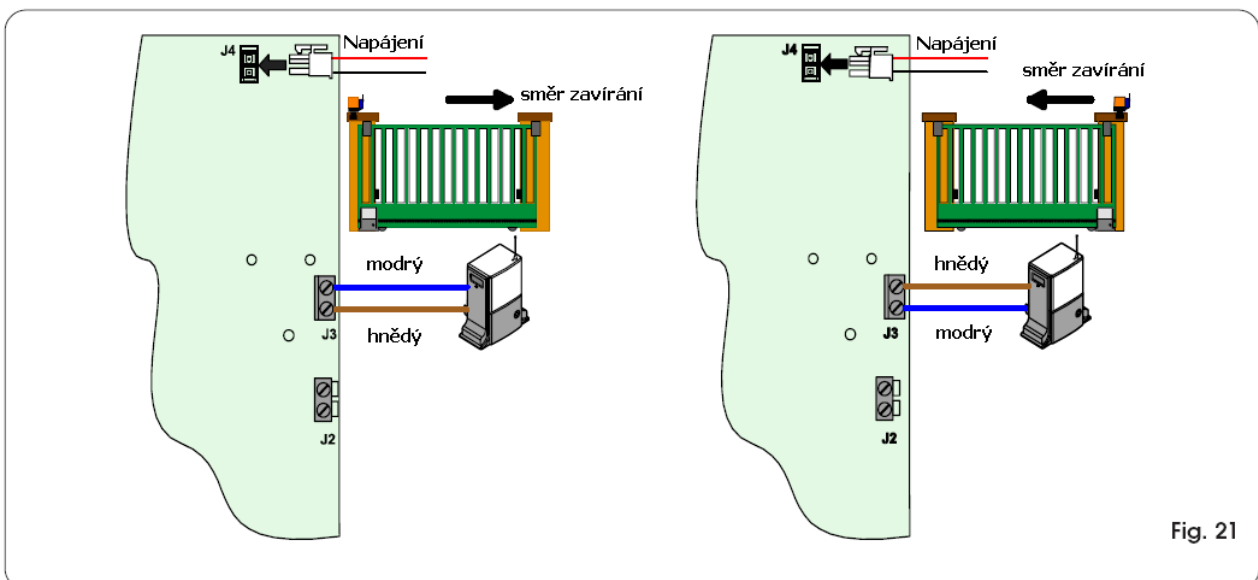

Fig. 21

7.2. Zapojení fotobuněk a bezp. prvků

Vyberte pro jaký pohyb brány má být bezp. zařízení aktivní **obr.22.**

Poznámka

Pro práci dvou bezp. prvků s NC kontaktem použijte zapojení do série **obr.23**

Pro práci dvou ovládacích prvků s NA kontaktem použijte zapojení paralelní **obr.24**

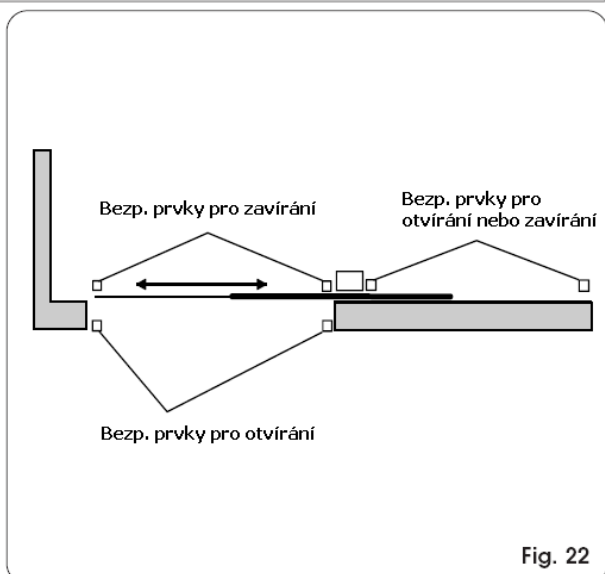

Fig. 22

Rozpínací kontakty NC, zapojení do série pro bezp. prvky, stop nebo fotobuňky



Fig. 23

Spínací kontakty NA, paralelní zapojení pro ovládání (OPE A , OPEN B)

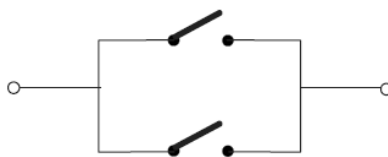
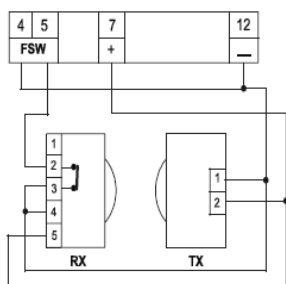

Fig. 24

7.3. Zapojení fotobuněk a bezp. prvků

Pozor: K řídicí jednotce lze připojit max. dva páry fotobuněk (SAFEBEAM) obr.25 .

1 pár fotobuněk pro zavírání



zapojení bez bezpečn. prvků

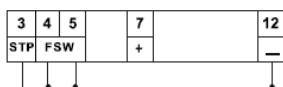

1 pár fotobuněk pro otvírání

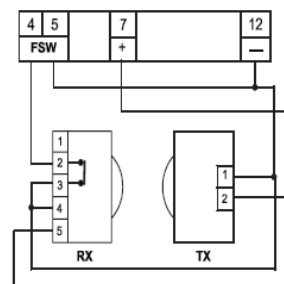

2 páry fotobuněk pro zavírání

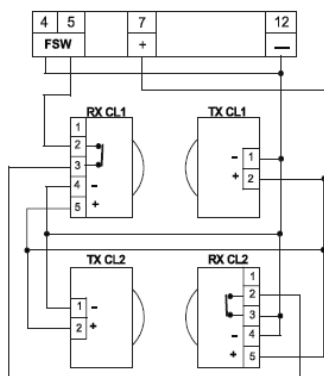

1 pár fotobuněk pro zavírání a 1 pár fotobuněk pro otvírání

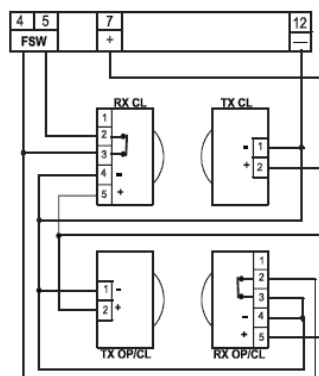

Fig. 25

7.4. Zapojení dálkového ovládání (decoder, minidecoder a RP přijímač)

Karta přijímače RP se zasouvá na konektor J5 obr.19, Pro zapojení decoderu a minidecoderu použijte konektor J5 a spojení s aktivní anténou PLUS je na obr.26

Pro využití částečného otevření použijte dvoukanálový přijímač RP2 868 SLH.

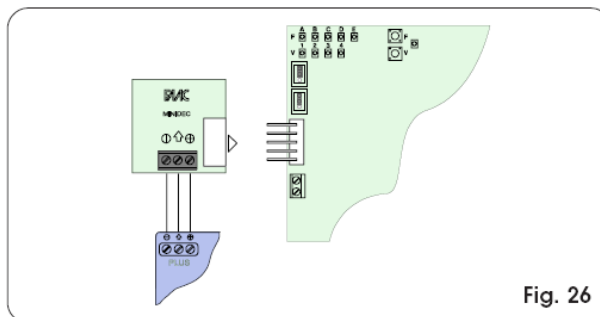

Fig. 26

8. První nastavení

8.1. Kontrola

Po zapojení všech kabelů a přivedení elek. energie zkontrolujte polohu magnet. koncových spínačů. Zkontrolujte zapojení všech vstupů.

8.2. Diagnostika

LED dioda "P" (**obr.19**) – signalizuje stav brány (otevřeno, zavřen, pohyb)

Tab.4

Trvalé světlo

- přítomnost ele.energie, řídicí jednotka připravena

Rychlé blikání

- aktivní tepelná ochrana, není možno dokončit cyklus příkaz

Dioda nesvítí

- není přítomnost ele.energie, řídicí jednotka nepracuje

8.3. Umístění magnetických koncových spínačů

8.3.1 Příprava

DOMOGLIDE-T pohon je vybavit magnetickým snímačem koncových poloh (otevřeno, zavřeno).

Správné umístění magnetů koncového spínače dle typu hřebene:

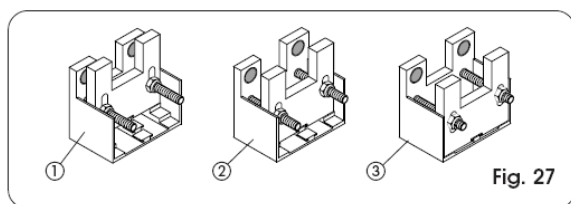

- 1) Kovový h. 30x6 mod. 4 obr.27 poz.1
- 2) Kovový h. 30x12 mod. 4 obr.27 poz.2
- 3) Nylonový h. 30x20 mod. 4 obr.27 poz.3

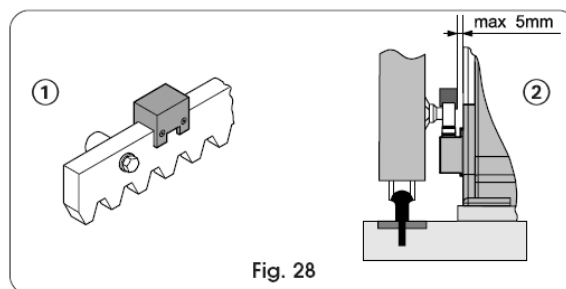

8.3.2 Umístění

Správné umístění magnetů ukazuje **obr. 28**. Vzdálenost mezi magnetem a pohonem je max. 5mm. Po nastavení vzdálenosti dotáhněte šrouby pro ukotvení pohonu **obr. 11**.

8.3.3 Nastavení a dotažení

Ruční posunutím brány zkontrolujte funkčnost magnet. koncových spínačů. **obr. 30**
Správnou pozici diagnostikuje LED dioda **led1** **obr.29**

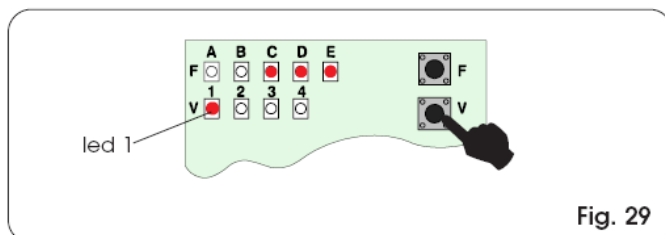
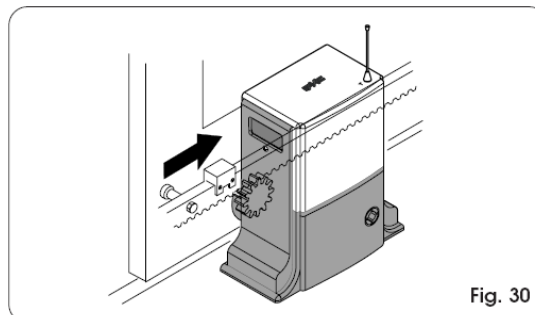

Tuto kontrolu proveďte i na druhém konci brány **obr.31**

Utáhněte magnety – koncové spínače.

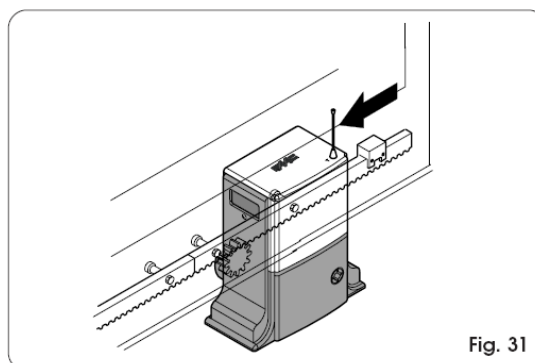

8.3.4 Opětné zablokování pohonu

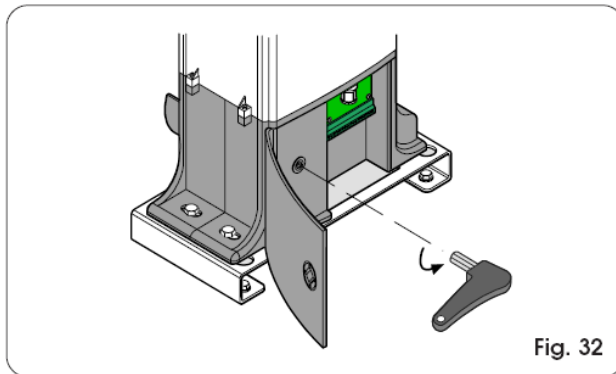

Dojed'te s bránou do polohy zavřeno a pomocí odblokovacího klíče (otočením proti směru hod. ručiček) zablokujte převod pohonu **obr. 32**. Vrat'te klíč na svoje místo .

8.4. Signalizace příslušenství

Řídící jednotka umožňuje kontrolu vstupů (open A, open B, fotobuňky ..)

Indikace pomocí LED diod po zmáčknutí tlačítka **P2**

Viz. Tab. 5. - popis vstupů a indikace pomocí LED

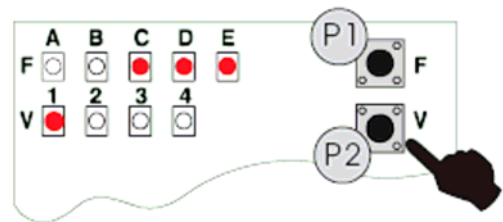

A	open A (celkové otevření)	- dioda svítí pouze při sepnutí
B	open B (částečné otevření)	- dioda svítí pouze při sepnutí
C	stop (rozpínací kontakt)	- dioda svítí pouze je-li sepnuto (klema) povolen pohyb brány
D	Fsw op bezp.prvky, fotobuňky (rozpínací kontakt)	- dioda svítí pouze je-li sepnuto (klema) povolen pohyb brány aktivní pro otvírání
E	Fsw cl bezp.prvky, fotobuňky (rozpínací kontakt)	- dioda svítí pouze je-li sepnuto (klema) povolen pohyb brány aktivní pro zavírání

8.5 Programování- nastavení řídicí jednotky

Základní nastavení z výroby:

A4 - logika

B1 – pauza automatiky

C2 – částečné otevření

D3 – síla tlačná, tažná

E3 – rychlost posuvu brány

Pro nové nastavení použijte následujících instrukcí:

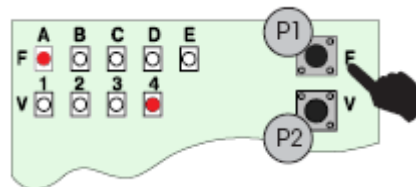

Postupné programování dle tab.6.

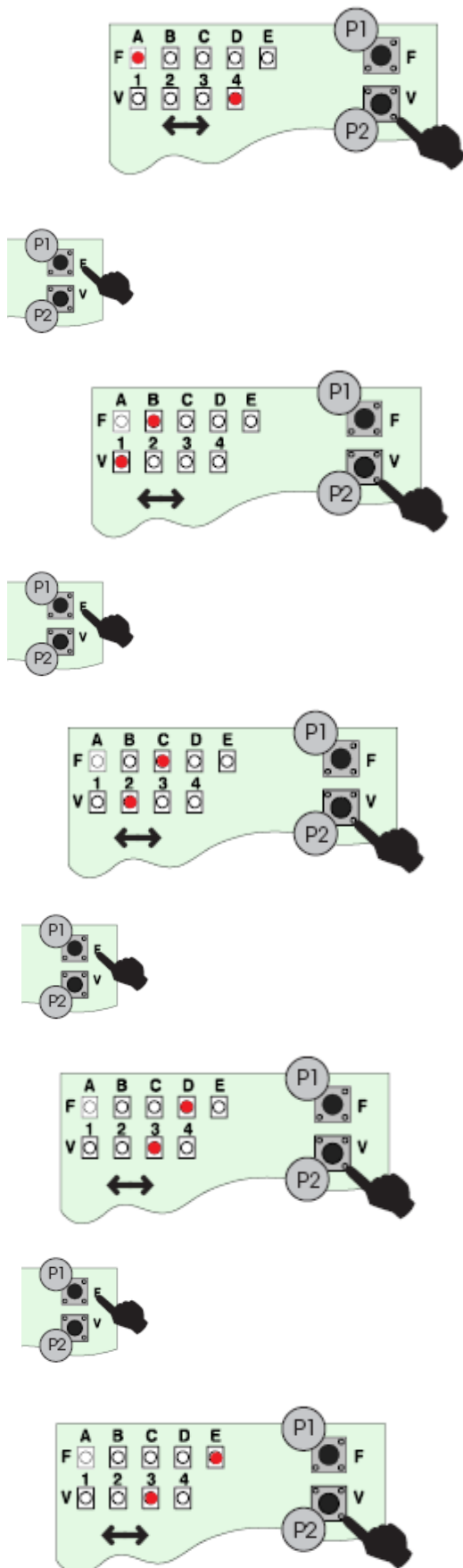

Programování Tab.6.	
Progr. LED	Funkce
A	Logická funkce 1=A(automatika) 2=S(bezpečnost) 3=AP(automatika krok za krokem) 4=EP (polo-automatika krok za krokem)
B	Doba pauzy 1=5 vteřin 2=10 vteřin 3=20 vteřin 4=30 vteřin
C	Částečné otevření 1=90cm 2=120cm 3=150cm 4=180cm
D	Statická síla 1= nejslabší 2= slabá 3= silnější 4= nejsilnější
E	Rychlost 1= nejpomalejší 2= pomalá 3= rychlejší 4= nejrychlejší

-Při posledním stisku tlačítka P1 se trvale rozsvítí všech pět led diod což signalizuje, že zařízení je připraveno absolvovat proces nastavení.

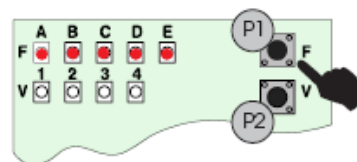

• **Jednoduché nastavení**

Tento proces umožňuje pouhým jedním stiskem tlačítka P2.

Je třeba se přesvědčit, že brána je v uzavřeném stavu.

Zatím co všech pět led diod je rozsvícených stiskneme krátce (**cca 1sec**) tlačítko P2 .

Brána se dá do pohybu až dojde na koncový spínač - magnet (diody blikají)

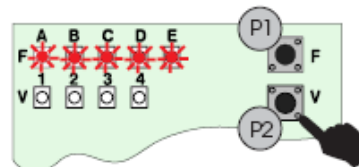

Po zastavení křídel o zarážky při otevření je celý proces nastavení ukončen.

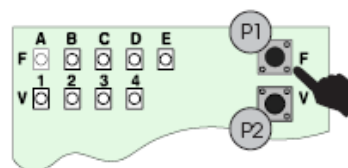

8.5.Indikace polohy-stavu brány

Indikace-dioda	Stav brány
Zhasnuto	Zavřeno
Svídí	Otevřeno-otevřeno s přestávkou
Bliká	Uzavírání
Svídí	Otevírání
Svídí	Zablokováno

8.7. Zkouška pohonu

Jakmile je zařízení nainstalováno je vhodné vyzkoušet funkci všech jeho částí včetně příslušenství a bezpečnostních prvků. Předat zákazníkovi návod k obsluze a předvést mu funkci celého zařízení.

15. Manuální funkce

V případě, že je potřeba pohybovat s bránou manuálně je nutné odblokovat pohon:

Otevřete dvířka pomocí mince.

Vyjměte dodaný odblok.klíč a otočením odblokujte pohon.

Nyní lze bránou volně pohybovat.

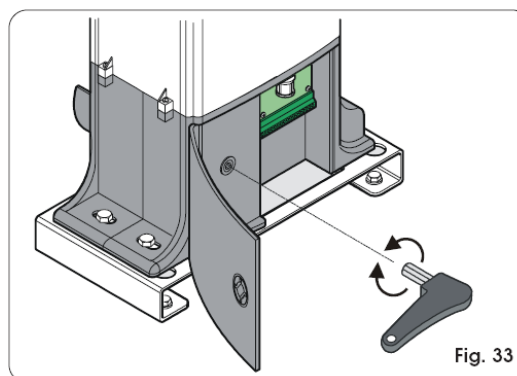

16. Uvedení do běžné funkce

Otevřete dvířka pomocí mince.

Vyjměte dodaný odblok.klíč a otočením

zablokujte pohon. Posunutím brány dojde k zaskočení převodu v motoru a pohon je připraven k automatickému používání. Zavřete dvířka .

17. Údržba

Minimálně jednou za půl roku vykonat následující operace:

- Kontrola správného nastavení systému zajišťujícího bezpečnost proti přivření
- Kontrola funkčnosti deblokačního zařízení
- Kontrola správné funkčnosti všech bezpečnostních zařízení

18. Opravy

Pro případné opravy se vždy obraťte na autorizované firmy FAAC.



Návod k použití POHONY pro posuvné brány

Před uvedením zařízení do chodu si přečtěte návod a schovejte jej pro další použití.

Všeobecné bezpečnostní normy

Je-li automatický pohon FAAC DOMOGLIDE-T (zapojení s transformátorem) správně nainstalován a je-li správně používán, vykazuje vysoký stupeň bezpečnosti.

Dodržování jednoduchých pravidel zacházení s pohonem může eliminovat případné závady nebo dokonce úrazy:

- Neproházejte, je-li brána v pohybu. Než projdete, počkejte, až je brána zcela otevřena.
- Zajistěte ,aby se v blízkosti zařízení nepohybovaly děti, nepovolané osoby nebo předměty a to zejména v době jeho funkce.
- Udržujte mimo dosah dětí dálkové ovladače a jiná spouštěcí zařízení proto, aby nemohlo dojít k nechtěnému spuštění pohonů.
- Nedovolte dětem ,aby si hrály s automatickým zařízením.
- Nezadržujte bezdůvodně pohyb brány.
- Zamezte, aby kořeny nebo větve bránily v pohybu brány
- Udržujte v dobrém stavu a viditelnosti signalizační zařízení.
- Nepokoušejte se pohybovat s branou manuálně, pokud je zablokována.
- V případě poruchy proveďte odblokování ,aby byl zajištěn průjezd a vyčkejte příjezdu servisního technika.
- Před znovu uvedením do běžné funkce v případě ,že se zařízení nachází v odblokovaném stavu ,vypněte přívod el. energie.
- Neprovádějte žádné úpravy na zařízeních ,která jsou součástí automatického systému.
- Vyhněte se jakýmkoliv nekompetentním zásahům do zařízení. Vyčkejte vždy příchodu odborného pracovníka.
- Kontrolujte pravidelně minimálně jednou za čtvrt roku správnost funkce celého zařízení, zvláště potom bezpečnostních prvků a uzemnění

Verze s ovládacím tlačítkem

Pomocí tlačítka jednoduše bránu otevřete a zavřete. Při nastavení automatiky se brána po určité době sama zavře.

Ovládání dálkovým ovladačem

K ovládání brány je možno použít i elektronických prvků jako je magnetická karta na dálkové ovládání spolu s přijímačem, kde se nastaví kód, který povolí ovládání brány.

Kontrolní fotobuňky, lišty

U každého pohonu je kvůli zabránění nehody vhodné použití ochranných fotobuněk, která zabezpečují bezpečný chod zařízení. V případě přerušení ochranného infračerveného paprsku, který je umístěn v prostoru brány, se na povel elektroniky brána zastaví (aby nedošlo k nehodě osob či prostředků) a po odstranění příčiny tohoto přerušení se brána zavře nebo zůstane otevřená dle nastavené funkce elektroniky.

Tato čidla mohou být rovněž použita k ovládání brány, kdy přerušením paprsku se brána otevře a po stanovené době se opět uzavře.

Dále je možno na čelní hranu brány (popřípadě na sloupky) instalovat kontaktní tlakové lišty.

Doplňky

Pro zvýšení bezpečnosti je doporučeno na viditelném místě použít signální **maják 12V** , který přerušovaným světlem informuje o pohybu brány.

Pohon FAAC DOMOGLIDE-T

Je konstruován pro posuvné brány s hmotností do 300 kg a max. délky 5m v privátních aplikacích. Je vhodný pro automatické ovládání bran jakékoliv konstrukce a materiálu, pro vrata nová či již dříve instalovaná s možností řetězové aplikace.

Pohon je poháněn elektromotorem se samosvornou převodovkou. Použité koncové indukční spínače jsou odolné proti opotřebení a mechanickému poškození.

V případě ,že je potřeba pohybovat s bránou manuálně je nutné odblokovat pohon:

Otevřete dvířka pomocí mince.

Vyjměte dodaný odblok.klíč a otočením odblokujte pohon.

Nyní lze bránou volně pohybovat.

Uvedení do běžné funkce

Otevřete dvířka pomocí mince.

Vyjměte dodaný odblok.klíč a otočením zablokujte pohon. Posunutím brány dojde k zaskočení převodu v motoru a pohon je připraven k automatickému používání. Zavřete dvířka .

