

VIPER 400
řídící jednotka pro čtečky TAG 3, 5, 8, 10 a dálkové ovládání



CE DECLARATION OF CONFORMITY

Manufacturer: FAAC S.p.A.

Address: Via Benini, 1 - 40069 Zola Predosa BOLOGNA
- ITALIA -

Declares that:

The Viper 400 electronic appliance conforms to the essential safety requirements of the following directives:

73/23/EEC and subsequent amendment 93/68/EEC.

89/336/EEC and subsequent amendment 92/31/CEE and 93/68/EEC

Additional information:

These products underwent tests in a typical, uniform configuration (all products manufactured by FAAC S.p.A.).

Bologna, 01, January, 2000

The Managing Director

A. Bassi

CE prohlášení shody pro stroje
(směrnice 98/37/CE)

Výrobce: FAAC S.p. A.

Adresa: Via Benini, 1 – 40069 Zola Predosa Bologna – Itálie

Deklaruje že: řídící jednotka Viper

* odpovídá základním bezpečnostním požadavkům následující EEC směrnice:

73/23/EEC a následujících doplňků zákonu 93/68/EEC

89/336/EEC a následujících doplňků zákonu 92/31/CEE a 93/68/EEC

Další poznámky: tento produkt byl testován v typickém zapojení s výrobky firmy FAAC S.p. A.

Bologna, 1. ledna 2000

Obchodní ředitel
A. Bassi

- F1** Pojistka F1 5x20 400mA/250V
- DIS** LED display – 24 segmentový
- SW** Programovací mikro-tlačítka
- J1** A-odpojitelný konektor pro čtečku A (IN-A)
- J2** B- odpojitelný konektor pro čtečku B (IN-B)
- J3** Odpojitelný konektor – vstup (INPUT)
- J4** A- Odpojitelný konektor relé výstupu A (OUT-A)
- J5** B- Odpojitelný konektor relé výstupu B (OUT-B)
- J6** Alarm (ALARM)
- J7** Napájení řídicí jednotky 12V 24Vac/dc (POWER)
- J8** Konektor pro externí paměťovou kartu (EXT MEM)

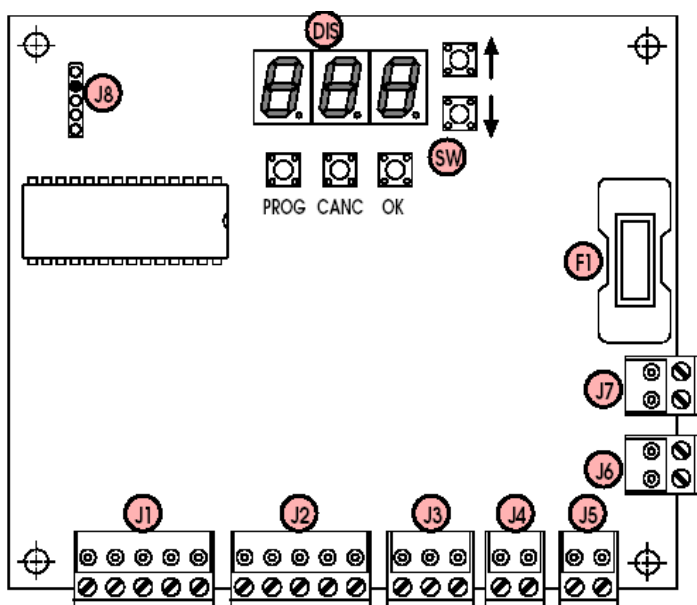

Zapojení:

IN A – čtečka A (TAG 3, 5, 10)

IN B – čtečka B (TAG 3, 5, 10)

INPUT :

DOOR - dveřní kontakt

OPEN – tlačítkový ovladač

COM – společný kontakt

OUT-A,B :

Relé výstup A,B

ALARM – signalizace

POWER – napájení 12V ac/dc

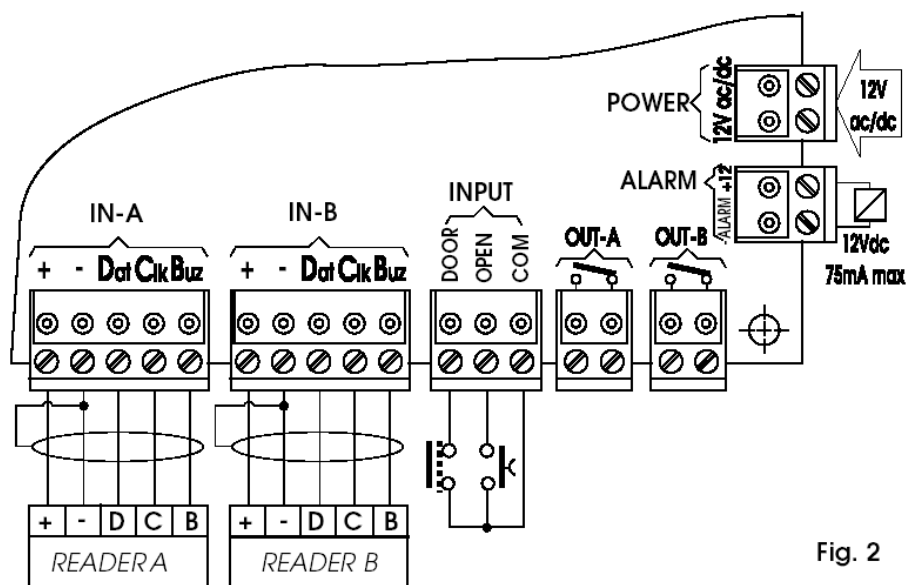
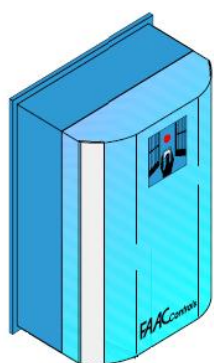

Fig. 2

Naprogramování

4. operační funkce

VIPER se může nacházet v jedné z těchto operačních logik:

- standardní nařízení

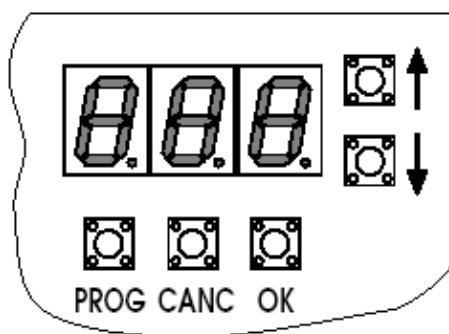

4.1 standard

Když jsou všechny tři displye vypnuty a ve vteřinových intervalech bliká bod v pravo, Viper se nachází v nastavení standard, tedy připraven k otevření v případě že čtené karty jsou v paměti. Pro nahrání do paměti, zhlédněte funkci **1_1**.

4.2 nastavení tajného kódu

je tu možnost aktivovat tajný kód pro vstup na programovací funkci. Tajný kód se skládá ze tří dvoumístných čísel (00-99) pro celkový počet šesti číslic (**default kód je 01-02-03**).

Když je funkce aktivována, žádost kódu proběhne ve třech fázích; kvůli bezpečnosti eventuální signalizace omylu upozorní až po vložení všech tří čísel.

Tajný kód může být aktivován/dezaktivován a, když aktivní, může být změněn.

Pro aktivování / dezaktivování / změnu tajného kódu:

- je třeba být na nastavení standard

- zmáčknout zároveň ▲ + ▼ a zase pustit

- v případě že byl kód už aktivován, bude žádáno jeho vložení pro pokračování:

● objeví se „_00“; tlačítka ▲ a ▼ nastavte 1. číslo kódu (01 pro default) a stiskněte OK

● objeví se „_00“; tlačítka ▲ a ▼ nastavte 2. číslo kódu (02 pro default) a stiskněte OK

● objeví se „_00“; tlačítka ▲ a ▼ nastavte 3. číslo kódu (03 pro default) a stiskněte OK

- v případě že tajný kód nebyl předem aktivován, anebo že byl vložen správně, po pravé straně displye se objeví číslo které označuje nastavení:

rozsvícená „_0“ = tajný kód dezaktivován (default)

blikající „_1“ = tajný kód aktivován

Pro změnu nastavení použít ▲ a ▼ a pak stisknout OK.

- aktivací funkce („_1“) je možné potvrdit či změnit kód aktuálně nastavený:

● objeví se 1. číslo; tlačítka ▲ a ▼ a/nebo zmáčknout OK

● objeví se 2. číslo; tlačítka ▲ a ▼ a/nebo zmáčknout OK

● objeví se 3. číslo; tlačítka ▲ a ▼ a/nebo zmáčknout OK

Po ukončení se vrátíme na standardní nastavení.

- deaktivací funkce („_0“) se vrátíme na standardní nastavení.

- tlačítko PROG nás vždy vrátí na standardní nastavení; zůstává platné nastavení provedené až do té chvíle.

- pro případ ztráty tajného kódu, existuje funkce „totální reset“ (viz odstavec 6).

4.3 Programáčn modalita

Tato modalita obsahuje vechny konfigurační funkce modelu Viper.

Na programování modelu Viper:

- je třeba se nacházet ve standardní operativní modalitě
 - zmáčknout tlačítko **PROG**
 - v závislosti na čísle které se objeví, nacházíme se přímo v programáčn modalitě a nebo musíme vložit tajný kód:
 - když se objeví „_1_“ jsme už v programáčnm (menu 1)
 - když se objeví „_00“ je třeba kód vložit
 - vložení tajného kódu (jestli je funkce aktivní):
 - objeví se „_00“; tlačítka ▲ a ▼ nastavte 1. číslo kódu (01 pro default) a stiskněte OK
 - objeví se „_00“; tlačítka ▲ a ▼ nastavte 2. číslo kódu (02 pro default) a stiskněte OK
 - objeví se „_00“; tlačítka ▲ a ▼ nastavte 3. číslo kódu (03 pro default) a stiskněte OK
- Jestli je vložený kód správny objeví se „_1_“, ukazující že jsme v programovacím menu, v opačném případě se vrátíme na standardní modalitu.
- Když se objeví „_1_“ Viper ukazuje první programáčn menu.

Co je možné udělat:

- nastavení tlačítka ▲ a ▼
- vybrání menu tlačítkem OK
- výstup z programování tlačítkem PROG
- Vybráním menu, vstoupíme do pod-menu a zobrazené číslo odpovídá menu a pod-menu.

Zobrazení se objeví na display vlevo (menu) a vpravo (pod-menu) a prostředn zůstává vypnut, na píklad:

„_3_1“ označuje menu 3 a pod-menu 1.

- seznam možných funkcí:

MENU		POD-MENU	
	Zpráva karet	1_1	Uložení do paměti vstupních karet
		1_2	Vymazání z paměti vstupních karet
		1_3	Modifikace karet
2	Operativn nastavení	2_1	0 = zpráva jednoho vchodu
			1 = zpráva dvou vchodů
		2_2	0 = magnetick snímač (kontaktn)
			1 = magnetick snímač (vlození na 60%)
		2_3	
		2_4	0 = vstup dveř NO
			1 = vstup dveř NC
		2_5	0 = snímač A, tip Magnetic Stripe
			1 = snímač A, tip aktivn
		2_6	0 = snímač B, tip Magnetic Stripe
			1 = snímač B, tip aktivn
		2_7	0 = radio funkce vypnuta
			1 = radio funkce zapnuta

3	Časové nastavení	3_1	Aktivace doby východu OUT-A	
		3_2	Aktivace doby východu OUT-B	
		3_3	Aktivace doby východu ALARM	
		3_4		
		3_5		
		3_6		

5. VYSVĚTLENÍ POD MENU

1 ZPRÁVA VSTUPNÍCH KARET

1_1 MEMORIZACE KARET

- Vybrat pod menu 1_1 a stisknout OK.
- Objeví se číslo které odpovídá prvnímu volnému místu kam novou kartu uložit. Když, stisknutím OK, Viper nereaguje a zobrazuje stále "1_1", znamená to že paměť už byla vyčerpána.
- S tlačítky ▲ ▼ je možné zkontrolovat pouze volné místa v paměti
- Po vyhledání volného místa, je možné vložit kartu do paměti (viz 2_7).
 - světelné body na display vlevo (A) a uprostřed (B) jsou propojeny s aktivací výstupů OUT A a OUT B.
 - použitím tlačítka CANC se cyklicky nabízí sekvence: vstup jenom A, vstup jenom B, A+B vypnutý, A+B zapnutý.
- Provést přečtení karty přes zapojený snímač (je jedno jestli A či B), nebo rádio-kódu přes rádio-přijímač: karta (či kód) bude přidělena umístění zobrazenému při přečtení. Toto umístění (které se objeví při čtení karty při standardní operativní modalitě) je teď obsazeno, systém se automaticky přesune na další volné.
- Zopakovat postup pro každou kartu (kód), poté použít tlačítko PROG či OK abychom jsme se vrátili do výběru menů.

Poznámky:

Uložení do paměti se uskuteční „samoukou“, bude tedy třeba fyzicky rozmístit kódované karty či rádio přijímače.

Viper si „zapamatuje“ max. 400 karet či kódů.

Budou ignorovány karty či kódy již uložené v paměti.

Dizabilitace je vždy možná (A+B led vypnutý), i když funkce rádio není nařízena: to je jako vložit do paměti rádio-ovládače/ karty které nejsou rozpoznány Viperem, ale které budou moci být zprovozněny v dalším momentu (funkce „1_3“).

Doporučujeme, pro zjednodušení ovládání do budoucna, si založit tyto údaje: vlastník karty → číslo karty → umístění.

1_2 VYMAZÁNÍ KARET

- Vybrat pod-menu 1_2 a zmáčknout OK.
- Objeví se číslo odpovídající prvnímu obsazení. Když, zmáčknutím OK, Viper neodpovídá a zobrazuje nadále „1_2“, znamená to že žádná karta nebyla ještě vložena do paměti a není možné navrhnout žádné obsazené místo.
- S šipkami ▼ ▲ je možné zobrazit pouze obsazená místa.
 - Pro každé obsazené místo se ukáže příslušná funkce, díky A a B led obr.4 (viz „2_7“)
- Po vybrání obsazení zmáčkněte CANC aby jste zrušily kartu či rádio-kód.
 - Zopakovat postup pro ostatní kódy na vymazání nakonec použít tlačítko PROG nebo OK aby jste se vrátili do menu.

Poznámky :

Vymazání proběhne bez fyzického rozmístění karet, ale je třeba vědět v jakém umístění byly vloženy do paměti.

Po uvolnění umístění se obsazení uvolňuje pro eventuální nové vložení do paměti.

1_3 ZMĚNA KARET

-Vybrat pod-menu 1_3 a zmáčknout OK.

-Objeví se číslo odpovídající prvnímu obsazení. Když, zmáčknutím OK, Viper neodpovídá a zobrazuje nadále „1_3“, znamená to že žádná karta nebyla ještě vložena do paměti a není možné navrhnout žádné obsazené místo.

-S šipkami ▼ ▲ je možné zobrazit pouze obsazená místa.

-Pro každé obsazené místo se ukáže příslušná funkce, díky A a B led obr.4 (viz „2_7“)

- po umístění, použitím tlačítka CANC se cyklicky opakuje sekvence: jenom vstup A, jenom vstup B, A+B vypnutý, A+B zapnutý.

- zmáčknout OK pro potvrzení a přejít na další umístění a nebo PROG pro potvrzení a pro návrat do menu.

Zmáčknout ▼ nebo ▲ aby se nepotvrdilo a přešlo se na další umístění.

2_ OPERATIVNÍ NASTAVENÍ

2_1 obsluha průjezdu

-vybrat pod-menu 2_1 a stisknout OK

-objeví se číslo které odpovídá nastavení:

„_0“ svítí = obsluha jednoho průjezdu (default)

„_1“ bliká = obsluha dvou průjezdů

Pro změnění použít ▼ nebo ▲ a pak zmáčknout OK (pro opuštění beze změny, stisknout PROG).

Obsluha jednoho průjezdu:

Předpokládá se jeden vstupní snímač (IN-A) a jeden odjezdový (IN-B) odpovídající vstupu k aktivování (vrata). Navíc je možné použít tlačítko na otvírání zevnitř (zapojeno na vstup OPEN) k doplnění či místo výjezdového snímače. Přečtení platné karty na jakémkoliv snímači, nebo stisknutí tlačítka OPEN, aktivuje oba relé výstupy (OUT-A, OUT-B) na nastavený čas.

Obsluha dvojitého průjezdu:

Předpokládá se jeden vstupní snímač (IN-A) a jeden odjezdový (IN-B) odpovídající výjezdu (dvě závory).

Přečtení platné karty na snímači A, nebo zmáčknutím vnitřního tlačítka (napojeného na vstup OPEN), aktivuje výstup relé OUT-B na nastavenou dobu.

Při použití rádio ovládačů nahlédnout na funkci 2_7.

2_2 tip magnetických snímačů

vybrat pod-menu 2_2 a zmáčknout OK.

-objeví se číslo které odpovídá nastavení:

„_0“ svítí = snímače A a B průtahové (default)

„_1“ bliká = snímače A a B zasunovací 60%

Pro změnění použít ▼ nebo ▲ a pak zmáčknout OK (pro opuštění beze změny, stisknout PROG).

Průtahové snímače:

Jde o snímače které přečtou celý kód na kartě, nezávisle na jeho délce (ale délka nesmí přesahovat 37 znaků.

Provést toto nastavení v případě:

-průtahových snímačů na magnetické karty

-snímačů na „proximity card“ s výstupem „Magnetic stripe“

Zasunovací snímače 60%

Jde o snímače schopné přečíst z karty kód o 19-21 znacích.

Provést toto nastavení v případě:

-snímačů magnetických zasunovacích karet s 60% čtením.

V případě že by karty měly delší kód bude třeba karty odlišit v jejich prvních 17-ti znacích.

Poznámky:

Toto nastavení má smysl pouze pro snímače s výstupem „Magnetic Stripe“ (viz 2_5 a 2_6).

V případě použití zasunovacích snímačů (nezávisle na nastavení) doporučujeme zadat „čas ignorace karty“ (viz 3_5 a 3_6) aby se zabránilo dvojitému čtení, protože karta je typicky čtena jak při zasunutí tak při vztáhnutí.

2_3 obsluha elektrického

vybrat pod-menu 2_3 a zmáčknout OK.

-objeví se číslo které odpovídá nastavení:

„_0“ svítí = obsluha vypnuta (default)

„_1“ bliká = obsluha aktivována

Pro změnění použít ▼ nebo ▲ a pak zmáčknout OK (pro opuštění beze změny, stisknout PROG).

obsluha elektrického aktivována

po přečtení platné karty či po stlačení knoflíku na otvírání vrat/dveří, Viper zkontroluje stav dveří (vstup DOOR):

- po otevření vrat (zárok senzoru), trvá dvě vteřiny než se deaktivuje výstup relé OUT-A nezávisle na nastavené aktivační době.

- po uzavření vrat (zárok senzoru), deaktivuje se ihned výstup relé OUT-A (když už byl deaktivován nic se nemění) a aktivuje se kontrola stavu vrat (i v případě že doba prodlení neskončila), aby zapnuly alarmy v případě nepovoleného otevření.

Při zavírání vrat elektrický není tedy napájen a znemožňuje otevření bez toho aby byla přečtena karta.

obsluha elektrického deaktivována

Výstup relé OUT-A zůstane aktivován po celou dobu nastavení.

Poznámky:

Tato funkce dovoluje obsluhu elektrického napojeného na výstup relé OUT-A.

Nastavení má vliv pouze na aktivaci výstupu relé OUT-A.

2_4 vstup stavu dveří

vybrat pod-menu 2_4 a zmáčknout OK.

-objeví se číslo které odpovídá nastavení:

„_0“ svítí = kontakt NO (default)

„_1“ bliká = kontakt NC

Pro změnění použít ▼ nebo ▲ a pak zmáčknout OK (pro opuštění beze změny, stisknout PROG).

Kontakt NO:

Nastavit v případě senzoru:

Zavřené dveře → otevřený kontakt

Jestli není potřebná kontrola stavu vrat, provést toto nastavení a nezapojovat žádné senzory.

Kontakt NC:

Nastavit v případě senzoru:

Zavřené dveře → uzavřený kontakt

S tímto nastavením je třeba zapojit senzor aby se předešlo zvonění alarmu při zapnutí.

2_5 tip snímače A (IN-A)

vybrat pod-menu 2_5 a zmáčknout OK.

-objeví se číslo které odpovídá nastavení:

„_0“ svítí = snímač A tip Magnetic Stripe (default)

„_1“ bliká = snímač A aktivní

Pro změnění použít ▼ nebo ▲ a pak zmáčknout OK (pro opuštění beze změny, stisknout PROG).

Tip Magnetic Stripe:

Nastavit pro snímače vybavených výstupem Magnetic Stripe napojených na vstup IN-A:

-snímače magnetických kontaktních karet

-snímače „proximity card“

Tip aktivní:

Nastavit pro snímače FAAC aktivních karet

2_6 tip snímače B (IN-B)

vybrat pod-menu 2_6 a zmáčknout OK.

-objeví se číslo které odpovídá nastavení:

„_0“ svítí = snímač B tip Magnetic Stripe (default)

„_1“ bliká = snímač B aktivní

Pro změnění použít ▼ nebo ▲ a pak zmáčknout OK (pro opuštění beze změny, stisknout PROG).

Tip Magnetic Stripe:

Nastavit pro snímače vybavených výstupem Magnetic Stripe napojených na vstup IN-B:

-snímače magnetických kontaktních karet

-snímače „proximity card“

Tip aktivní:

Nastavit pro snímače FAAC aktivních karet

2_7 funkce radio

vybrat pod-menu 2_6 a zmáčknout OK.

-objeví se číslo které odpovídá nastavení:

„_0“ svítí = funkce radio vyřazena (default)

„_1“ bliká = funkce radio aktivní

Pro změnění použít ▼ nebo ▲ a pak zmáčknout OK (pro opuštění beze změny, stisknout PROG).

Funkce radio vyřazena:

Viper má standardní chování popsané v 2_1

Funkce radio aktivována:

Tato funkce má smysl pouze při obsluze dvojího průchodu a je připravena pro užití rádio ovládačů FAAC model SLP.

Je třeba použít specifický radio-mezičlánek zapojen na vstup (IN-A či IN-B) pro proměnu radio kódů na výstupy Magnetic Stripe (které Viper poznává).

Normálně, u dvojího průchodu, platná karta aktivuje výstup relé odpovídající vstupu na kterém proběhne přečtení.

Užití rádio ovládačů, protože kód prochází vždy stejným vstupem (tím na který je zapojen propojovací radio mezičlánek), vyžaduje napojení každého snímaného radio kódu, aktivaci definovaného relé výstupu, nezávisle na vstupu kde proběhne snímání.

Zprovozněním funkce, je třeba nastavit pro každou kartu jaký výstup aktivovat, a to se provede při vkládání do paměti (1_1) a změnách (1_3): led A a B z obr.4, vázané na výstupy A a B ukazují zprovoznění každé karty dle tabulky 3.

Tab. 3 EFEKT SNÍMÁNÍ KARET VŮČI NASTAVENÍ

LED A	LED B	1 PRŮCHOD	2PRŮCHODY	1 PRŮCHOD+ funkce rádio	2 PRŮCHODY+ funkce rádio
●	●	OUT-A + OUT-B	IN-A→OUT-A IN-B→OUT-B	OUT-A + OUT-B	IN-A→OUT-A IN-B→OUT-B
●	○	OUT-A + OUT-B	IN-A→OUT-A IN-B→OUT-B	OUT-A + OUT-B	OUT-A
○	●	OUT-A + OUT-B	IN-A→OUT-A IN-B→OUT-B	OUT-A + OUT-B	OUT-B
○	○	/	/	/	/

● = led rozsvícen ○ = led zhasnut

poznámky:

- Je vždy možné umrtvit kartu nastavením ○○
- Je vždy možné zprovoznit kartu nastavením ●●
- Při obsluze jednoho průjezdu, jestli karta nebyla umrtvena, aktivuje stejně oba výjezdy
- Při obsluze dvojího průjezdu a vyřazenou rádio funkcí, jestli karta nebyla umrtvena, aktivuje se výstup odpovídající snímači (IN-A→OUT-A)(IN-B→OUT-B)
- Při obsluze dvojího průjezdu a aktivované radio funkce, když karta nebyla umrtvena:
 - zaktivuje se přístup odpovídající snímači když ●●
 - bude stejně aktivován výstup OUT-A když ● ○, i když snímání probíhá na IN-B.
 - bude stejně aktivován výstup OUT-B když ● ○, i když snímání probíhá na IN-A.

příklad:

když budeme mít rádio přijímač s propojovacím mezičlánkem, dvoukanálovým rádio ovládačem, mixer-deskou, dvěma snímači karet, jedním Viper s OUT-A pro vstup a OUT-B pro výstup, standardní naprogramování by bylo:

- Viper nařízen na obsluhu dvojího vjezdu + zapnutá rádio funkce
- nařízené tradiční karty(●●)
- karty k vstupnímu tlačítku rádio ovládače, nastaveny ● ○
- karty k výstupnímu tlačítku rádio ovládače, nastaveny ○ ●
- umrtvené karty nařízené ○○, jak tradiční tak kódy rádio přijímačů.

3 NASTAVENÍ ČASŮ**3_1 doba aktivace přístupu OUT-A**

- vybrat pod-menu 3_1 a zmáčknout OK.
- objeví se číslo které odpovídá nastavení (default 1 vteřina)
- tlačítka ▲ ▼ je možné nastavit čas (0-255s) a OK se potvrdí (pro opuštění beze změny, stisknout PROG).

3_2 doba aktivace přístupu

- vybrat pod-menu 3_2 a zmáčknout OK.
- objeví se číslo které odpovídá nastavení (default 1 vteřina)
- tlačítka ▲ ▼ je možné nastavit čas (0-255s) a OK se potvrdí (pro opuštění beze změny, stisknout PROG).

3_3 doba aktivace výstupu alarm

- vybrat pod-menu 3_3 a zmáčknout OK.
- objeví se číslo které odpovídá nastavení (default 30 vteřin)
- tlačítka ▲ ▼ je možné nastavit čas (0-255s) a OK se potvrdí (pro opuštění beze změny, stisknout PROG).

3_4 doba prodlení stavu vrat

- vybrat pod-menu 3_4 a zmáčknout OK.
- objeví se číslo které odpovídá nastavení (default 15 vteřin)
- tlačítka ▲ ▼ je možné nastavit čas (0-255s) a OK se potvrdí (pro opuštění beze změny, stisknout PROG).

3_5 doba ignorování karty – snímač A(IN-A)

- vybrat pod-menu 3_5 a zmáčknout OK.
- objeví se číslo které odpovídá nastavení (default 0 vteřin)
- tlačítka ▲ ▼ je možné nastavit čas (0-255s) a OK se potvrdí (pro opuštění beze změny, stisknout PROG).

Poznámky:

Když se nastaví doba odlišná od 0, Viper si „zapamatuje“ poslední kartu přečtenou snímačem A a ignoruje následující načítání té samé karty po nastavenou dobu.

Odlišná karta ale bude načtena a stane se tedy poslední; to znamená kartou kterou je třeba ignorovat po nastavený čas.

Situace v kterých doporučujeme měnit tento parametr:

- magnetické snímače „na vsunutí“ (nastavit 5-10s) aby se předešlo druhému snímání při vytahování karty
- aktivní snímače v průjezdech kde by se mohlo uskutečnit několikanásobné snění karty.

3_6 doba ignorování karty – snímač B(IN-B)

- vybrat pod-menu 3_6 a zmáčknout OK.
- objeví se číslo které odpovídá nastavení (default 0 vteřin)
- tlačítka ▲ ▼ je možné nastavit čas (0-255s) a OK se potvrdí (pro opuštění beze změny, stisknout PROG).

Poznámky:

Platí to samé co pro funkci 3_5 týkající se ale snímače B.

4 AKTIVACE VÝSTUPŮ

4_1 aktivace výstupu OUT-A

- Vyvolit pod – menu 4_1 a zmáčknout OK.
- Výstup OUT-A se aktivuje na stejnou dobu nastavenou na platné kartě.
- Během aktivace je zobrazen zbývající čas.
- Pro ukončení aktivace a pro výstup bez toho aby uplynul všechny čas, zmáčknout PROG či OK.

4_2 aktivace výstupu OUT-B

- Vyvolit pod – menu 4_2 a zmáčknout OK.
- Výstup OUT-B se aktivuje na stejnou dobu nastavenou na platné kartě.
- Během aktivace je zobrazen zbývající čas.
- Pro ukončení aktivace a pro výstup bez toho aby uplynul všechny čas, zmáčknout PROG či OK.

4_3 aktivace výstupu ALARM

- Vyvolit pod – menu 4_3 a zmáčknout OK.
- Výstup ALARM se aktivuje na stejnou dobu předpokládanou alarmovou situací
- Během aktivace je zobrazen zbývající čas.
- Pro ukončení aktivace a pro výstup bez toho aby uplynul všechny čas, zmáčknout PROG či OK.

5 IMPORT / EXPORT ARCHÍV KARET

je tu možnost přehrání údajů odpovídajících kartám a rádiu kódům, z Viper na paměťovou vnější kartu (export), či naopak (import)

Nahrání (export) archívu slouží jako bezpečnostní kopie a nebo pro zavedení údajů na další Viper. Import slouží k zavedení údajů do Viper odkud předtím byly vyjmuty.

Pro správné provedení operace import/export je nezbytné vlastnit kartu na vnější paměť.

Pro napojení karty:

- Vypojit z proudu Viper
- Vsunout kartu do konektoru J8
- Zapojit znovu proud a zahájit operaci
- Po ukončení vyjměte kartu (po odpojení proudu) a uložte.

Poznámky:

Provést import bez karty nemá žádný efekt.

Provést import s prázdnou kartou, má jako následek vymazání všech karet a rádio kódů které měl Viper v paměti.

Nenastane export/import údajů týkajících se nastavení Viper (čas apd.), ale pouze údajů které se vztahují na kartu.

5_1 export

- Vybrat pod – menu 5_1 a zmáčknout OK.
- Na display vpravo bude svítit __0
- Pro nastavení použít ▲▼ a pak máčknout OK.
- __0 svítí = když se neuskuteční export (default)
- __1 bliká= provede export
- pro opuštění bez potvrzení, máčknout PROG

5_2 import

- Vybrat pod – menu 5_2 a zmáčknout OK.
- Na display vpravo bude svítit __0
- Pro nastavení použít ▲▼ a pak máčknout OK.
- __0 svítí = když se neuskuteční import (default)
- __1 bliká= provede import
- pro opuštění bez potvrzení, máčknout PROG

6. KOMPLETNÍ VYMAZÁNÍ

Tento postup obnoví programové parametry (vrátí je na výchozí default) a vymaže archiv karet v paměti.

Pro provedení tohoto postupu:

- vypnout napájení Viper
- zmáčknout zároveň PROG a OK
- zapojit do proudu Viper
- nepouštět dvě tlačítka mezitím co display ukazuje první odpočítání od 009 až po 000
- pustit oba knoflíky při druhém odpočítávání od 005 do 000
- napravo na display svítí __0
- pro nastavení použít ▲▼ a pak stisknout OK.
- Svítí __0 = opuštění bez provedení reset (default)
- Bliká __1 = provede reset
- Pro výstup bez potvrzení máčknout PROG.

7. SOFTWARE VERZE

číslo které se objeví na vteřinu při zapnutí a před vrácením na standardní modalitu, je verze software karty Viper.

Zapojení s TTR dekodérem:

