

462 DF

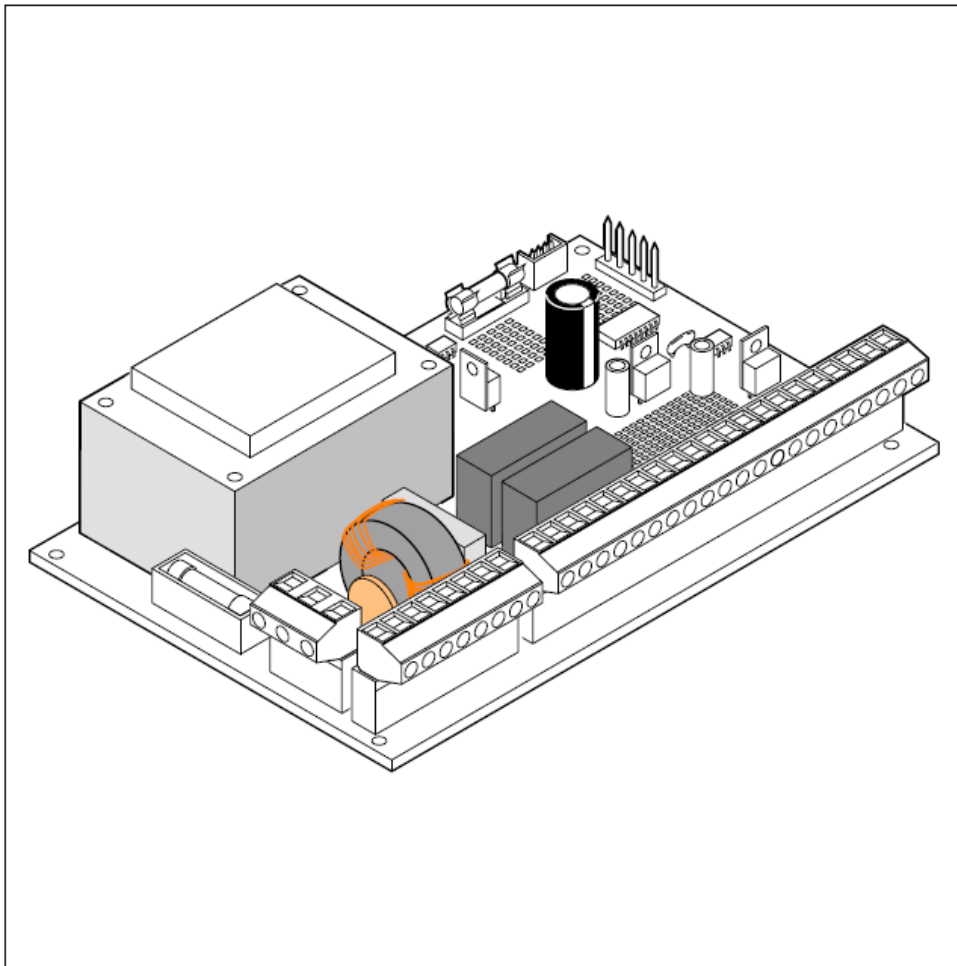

FAAC



CE DECLARATION OF CONFORMITY

Manufacturer: FAAC S.p.A.

Address: Via Benini, 1 - 40069 Zola Predosa BOLOGNA - ITALY

Declares that: 462 DF control board,

- conforms to the essential safety requirements of the following directives:

73/23/EEC and subsequent amendment 93/68/EEC.

89/336/EEC and subsequent amendment 92/31/EEC and 93/68/EEC

Additional note:

This product underwent tests in a typical uniform configuration
(all products manufactured by FAAC S.p.A.).

Bologna, 01 January 2002

The Managing Director
A. Bassi



CE prohlášení o shodě

Výrobce: FAAC S.p. A.

Adresa: Via Benini, 1 – 40069 Zola Predosa Bologna – Itálie

Deklaruje že: řídicí jednotka 462 DF

* odpovídá základním bezpečnostním požadavkům následujících směrnic:

73/23/EEC a následujících doplňků zákonu 93/68/EEC

89/336/EEC a následujících doplňků zákonu 92/31/EEC a 93/68/EEC

Další poznámka: tento produkt byl testován v typickém zapojení s výrobky firmy FAAC S.p.A.

Bologna, 1. ledna 2002

Obchodní ředitel
A. Bassi

DŮLEŽITÉ INFORMACE PŘED INSTALACÍ HLAVNÍ BEZPEČNOSTNÍ PŘEDPISY

1. **UPOZORNĚNÍ! Bezpodmínečně zajistěte bezpečnost lidí. Proto je nutné seznámit se, se všemi následujícími instrukcemi. Nesprávná instalace nebo nesprávné použití zařízení může způsobit vážné zranění lidí.**
2. **Pečlivě si přečtěte instrukce před započítím instalace.**
3. Nenechávejte ledabyle poházený obalový materiál, hlavně v případě, pohybují-li se v okolí děti.
4. Uložte si následující instrukce pro pozdější použití.
5. Tento produkt byl vyroben pouze pro použití popsané v tomto dokumentu. Každé jiné použití, které není uvedené v manuálu, může poškodit zařízení, nebo způsobit újmu na zdraví.
6. FAAC odmítá převzít jakoukoliv právní odpovědnost za škody způsobené automatickým systémem, při použití jiném, než pro který je zamýšlen.
7. Neinstalujte zařízení v explozivní atmosféře nebo v hořlavém a nebezpečném prostředí.
8. Mechanické části musí odpovídat předpisům EN12604 a EN12605.
Pro země mimo EU musí být zachována adekvátní bezpečnost dle popisu v tomto dokumentu a musí být splněny předpisy země, v které je provedena instalace.
9. FAAC není odpovědný za poškození zařízení, které je motorizováno, a ani neodpovídá za poškození vzniklá během používání.
10. Instalace musí odpovídat normě EN 12453 a EN 12445.
11. Před započítím jakékoliv práce na zařízení vypněte hlavní přívod.
12. Hlavní přívod napájení automatického systému musí být vybaven dvou pólovým jističem se vzdáleností otevřených kontaktů 3 mm nebo větší. Doporučuje se 6A jistič.
13. Ujistěte se, že je nadřazeně zapojený proudový chránič s citlivostí 0,03 A.
14. Přesvědčte se, že je správně provedené uzemnění
15. Automatický systém včetně vnitřního zařízení ochrany proti nárazu skládajícího se z kontroly otáčení, samozřejmě toto zařízení musí být nainstalováno s ostatními bezpečnostními prvky.
16. Bezpečnostní zařízení (EN 12978 norma) chrání všechna nebezpečná místa proti riziku mechanického pohybu, jako jsou drcení, vlečení a stříhání.
17. Doporučuje se použití nejméně jednoho signalizačního světla pro každý systém jako upozorňovací znamení, pro rámcovou ochranu systému popsanou v bodě 16.
18. FAAC odmítá převzít jakoukoliv odpovědnost, jsou-li v automatickém systému použity komponenty od jiných výrobců než je FAAC.
19. Při údržbě používejte pouze originální náhradní díly FAAC.
20. Neupravujte jakýmkoliv způsobem komponenty automatického systému.
21. Instalační technik je povinen předat všechny informace uvedené v manuálu provozovateli, týkající se nouzového provozu zařízení a upozorňování na automatický systém.
22. Znemožněte přístup k zařízení dětem a dospělým v době, kdy je zařízení v provozu.
23. Udržujte dálkové ovladače nebo jiné pulzní zařízení mimo dosah dětí aby se předešlo nechtěnému spuštění automatického systému.
24. Uživatel nesmí nikdy sám opravovat zařízení, vždy musí přivolat technika proškoleného na produkty FAAC.
25. **Všechno co není přímo uvedeno v těchto instrukcích, není povoleno.**

1. UPOZORNĚNÍ

Důležité: Před jakýmkoliv zásahem do elektronické řídicí jednotky, jako je zapojení, údržba a podobně, je nutno odpojit přívod napájení.

- Přívod napájení 230 V jistěte odpovídajícím jističem, odpovídající platné normě.
- Připojte uzemňovací vodič na odpovídající svorku svorkovnice J1.
- Vždy používejte oddělené kabely pro zapojení ovládacích a bezpečnostních prvků. Aby se předešlo nechtěnému ovlivňování, používejte oddělené kabely nebo kabely stíněné, které budou na jedné straně uzemněny.

2. TECHNICKÁ SPECIFIKACE

Napájecí napětí	230 V (+6% -10%) 50 Hz
Příkon	35 W
Max.zatěž motoru	800 W
Max.odběr přísl.	500 mA
Max.příkon elzámku	15VA
Rozmezí teplot	od -20°C do +55°C
Ochranné pojistky	2 (viz obr. 1)
Rychlokonektor	Pro připojení Minidecu, Dekodéru nebo RP karty

POZOR: Pro nastavení řídicí jednotky 462DF je potřeba použít programátor DIGIPROGRAM nebo FAACTOTUM (viz příslušné manuály).

3. ROZLOŽENÍ A KOMPONENTY Ř. J. 462DF

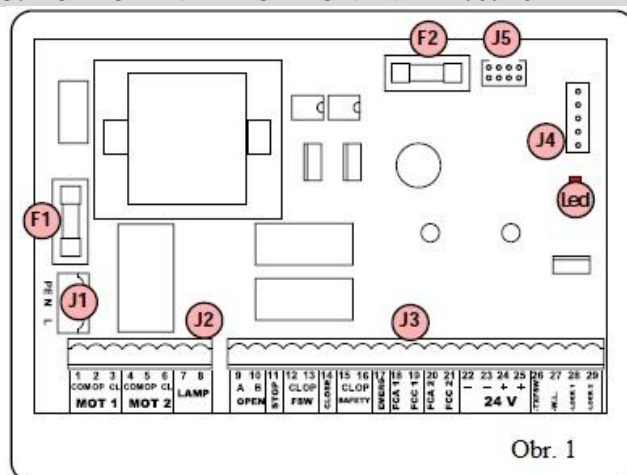

Obr. 1

Led	LED signalizující zapnuté napájení
J1	Svorkovnice napájení 230 Vac
J2	Svorkovnice pro připojení motorů a majáku
J3	Svorkovnice nízkého napětí
J4	Konektor pro dekoder / minidec / přijímač RP
J5	Konektor pro připojení programátoru DIGIPROGRAM/FAACTOTUM
F1	Pojistky motoru a primárního vinutí transformátoru (F 5A)
F2	Pojistky nízkého napětí a příslušenství (T 800mA)

4. ELEKTRICKÉ ZAPOJENÍ

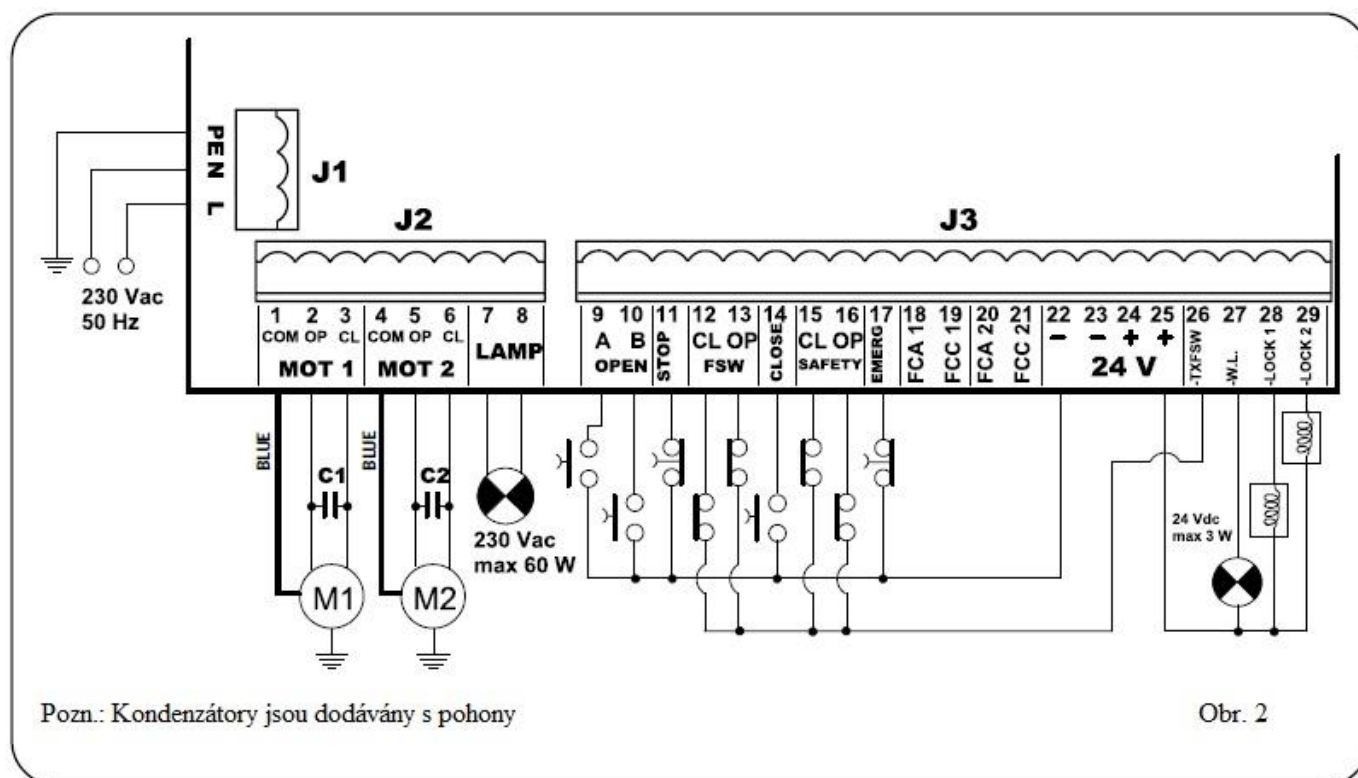

Obr. 2

4.1 PŘIPOJENÍ FOTOBUNĚK A OSTATNÍCH BEZPEČNOSTNÍCH ZAŘÍZENÍ

Před připojením fotobuněk nebo jiných bezpečnostních zařízení je vhodné vybrat typ zapojení podle oblasti, která má být zařízením chráněna (viz obr. 3).

Zařízení pro zajištění bezpečnosti při otevírání:
Působí pouze v době otevírání křídel vrat. Jsou proto vhodná pro ochranu proti přivření mezi křídly a pevnými částmi stavby, jako jsou například okolní zdi apod.

Zařízení pro zajištění bezpečnosti při zavírání:
Působí pouze v době zavírání křídel vrat. Jsou proto vhodná pro ochranu proti přivření osob nebo předmětů mezi křídly.

Zařízení pro zajištění bezpečnosti při otevírání a zavírání:

Působí jak při otevírání tak při zavírání vrat. Proto jsou vhodná jako ochrana před nárazem křídel při pohybu v obou směrech.

FAAC doporučuje zapojení podle schéma na obr. 4 (v případě, že jsou přítomny pevné překážky při otevírání) a zapojení podle schématu na obr. 5 (nejsou - li přítomny pevné překážky).

POZNÁMKA: Mají-li dvě zařízení stejnou funkci (při zavírání nebo při otevírání) musí se jejich kontakty zapojit do série. Musí se použít normálně uzavřené kontakty N.C.

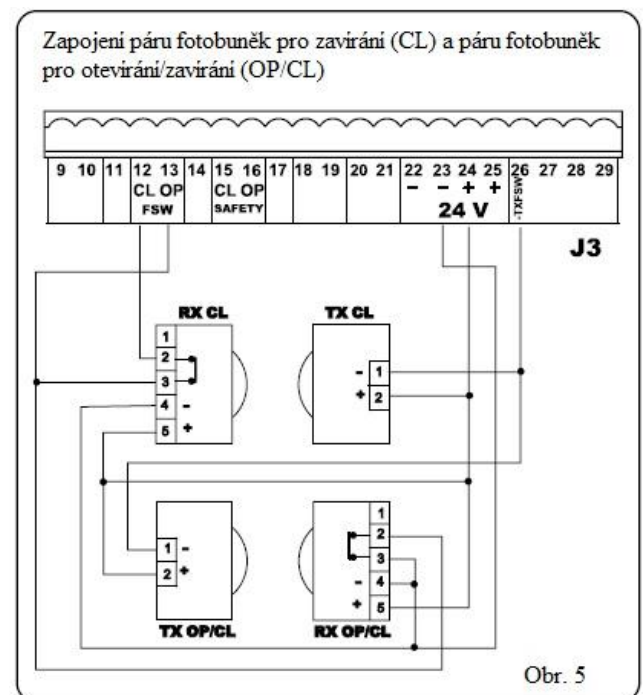
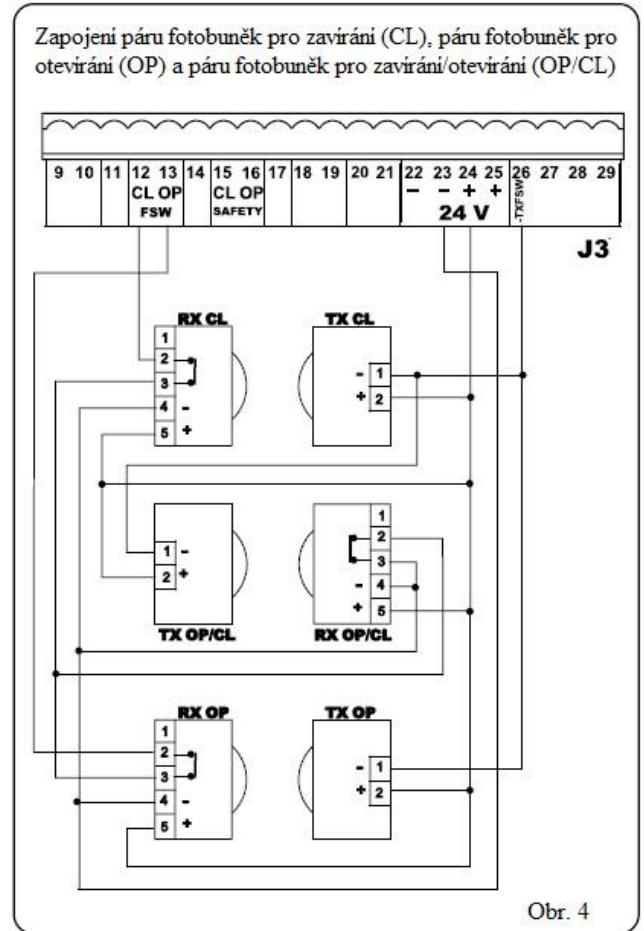
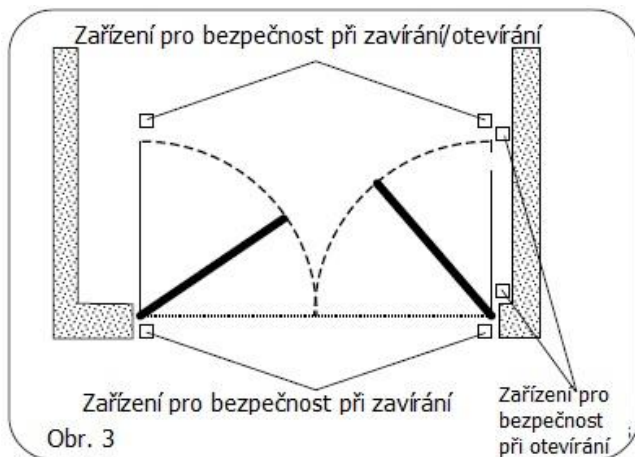

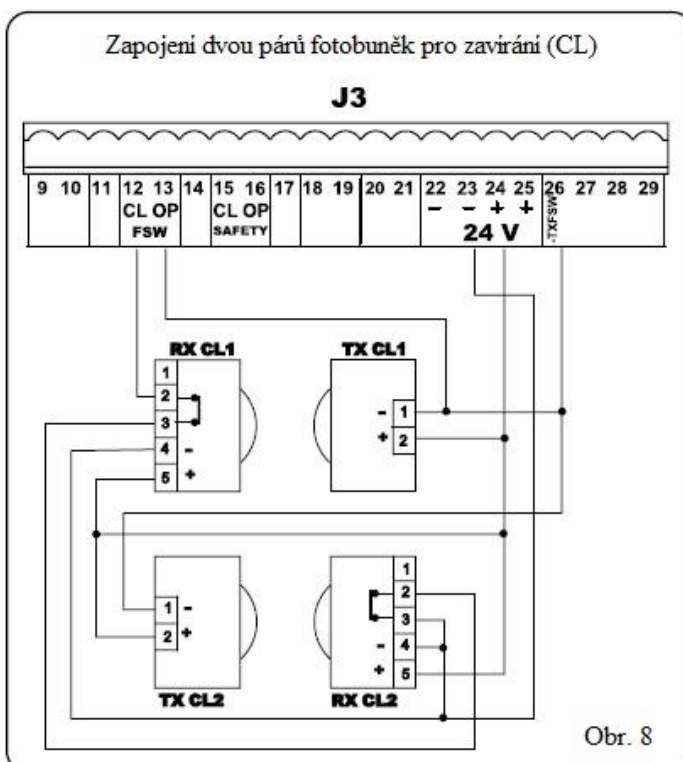
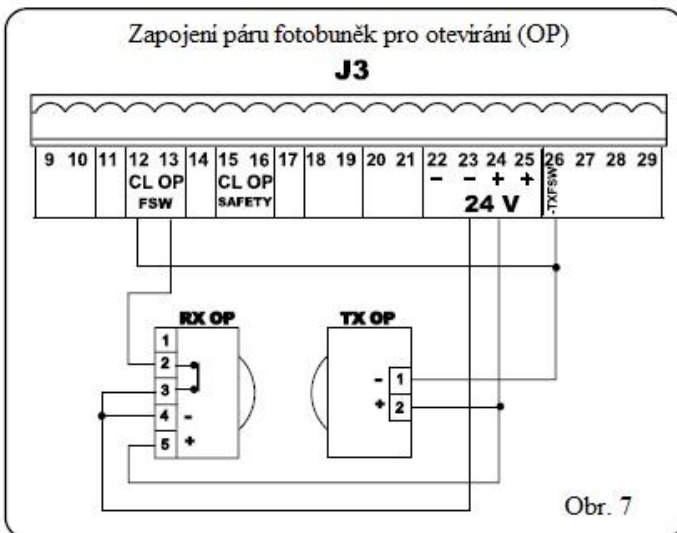
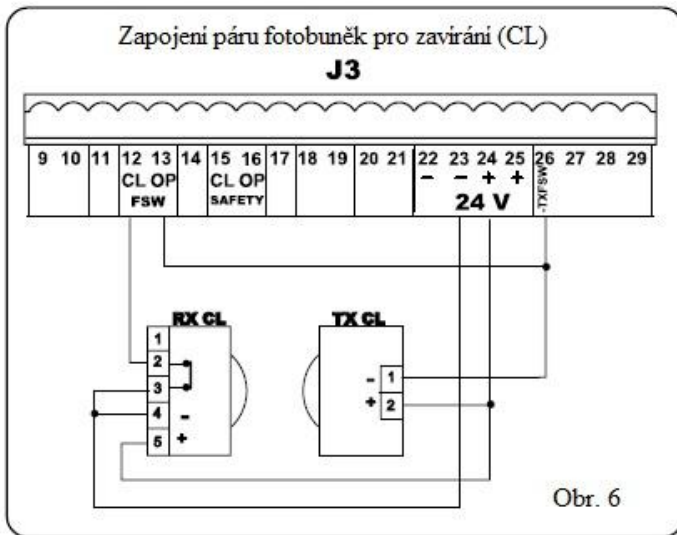

Pozn.: Příklady zapojení vstupů SAFETY jsou stejné jako zapojení vstupů FSW, s tím rozdílem, že jsou použity svorky 15, 16 namísto 12,13.

4.2. SVORKOVNICE J1 – NAPÁJENÍ (Obr. 2)

PE: Zapojení uzemnění
 N : Napájení 230V - (střední)
 L : Napájení 230 V - (fáze)

POZN: Pro správnou funkci zařízení je nutné připojení uzemnění a odpovídajícího jističe před řídicí jednotkou.

4.3 SVORKOVNICE J2 – MOTORY A MAJÁK (obr 2)

M1: COM / OP / CL : Připojení motoru 1

Používá se v případě jednokřídlé brány

M2: COM / OP / CL : Připojení motoru 2

Nepoužívá se v případě jednokřídlé brány

LAMP: Výstup pro maják (max. 60W, 230 V~)

4.4. SVORKOVNICE J3 - PŘÍSLUŠENSTVÍ (obr.2)

Pro zjištění chování brány při aktivaci jednotlivých vstupů v návaznosti na stavu brány, čtěte programovací tabulky v manuálu programátoru DIGIPROGRAM.

OPEN A - Příkaz pro úplné otevření (N.O.):

Svorka pro připojení jakéhokoliv typu zařízení dávajícího impuls pro úplné otevření a/nebo zavření obou křídel vrat.

Při instalaci více zařízení zapojujte kontakty N.O. jednotlivých prvků paralelně.

OPEN B - Příkaz pro částečné otevření (N.O.):

Svorka pro připojení jakéhokoliv impulsního zařízení, které uzavřením kontaktu zajistí otevření, případně zavření křídla poháněného motorem M1. Při instalaci více impulsních zařízení zajišťujících částečné otevření zapojujte jednotlivé kontakty vždy paralelně.

STOP - Kontakt STOP (N.C.) jedná se o jakékoliv tlačítko nebo zařízení, které otevřením kontaktu zajistí zastavení křídel.

Pro instalaci různých zařízení zajišťujících zastavení křídel se zapojují jejich uzavřené kontakty N.C. do série.

Pozn: Není-li zapojeno žádné zařízení dávající impuls pro zastavení, je potřeba svorku STOP spojit se svorkou mínus (-).

CLFSW - svorka pro připojení jakéhokoliv bezpečnostního zařízení (např. fotobuněk) pro kontrolu při zavírání (N.C.):

Cílem zařízení připojených k těmto svorkám, je chránit oblast, ve které se pohybují křídla vrat při zavírání proti přivření osob nebo předmětů. Aktivací tohoto vstupu při zavírání, dojde k úplnému otevření brány.

Jsou -li bezpečnostní zařízení v činnosti v době, kdy je brána otevřena zamezí jejímu zavírání.

Nikdy se nezmění směr pohybu po impulsu ve fázi otevírání.

POZN: Nepoužívají-li se bezpečnostní zařízení pro zavírání, přemostěte svorky CLFSW a -TX FSW klemou.

OP FSW - svorka pro připojení jakéhokoliv bezpečnostního zařízení pro kontrolu při otevírání (N.C.):

Cílem zařízení připojených k těmto svorkám, je chránit oblast, ve které se pohybují křídla vrat při otevírání proti přivření osob nebo předmětů.

Jsou-li bezpečnostní zařízení v činnosti v době, kdy je brána zavřena zamezí jejímu pohybu.

Nikdy se nezmění směr pohybu po impulsu ve fázi zavírání.

POZN: Nepoužívají-li se bezpečnostní zařízení pro otevírání, přemostěte svorky OP FSW a -TX FSW klemou.

CLOSE - svorka pro připojení jakéhokoliv zařízení, které svou aktivací způsobí zavírání brány (N.O.).

Při instalaci více zařízení zapojte kontakty N.O. jednotlivých prvků paralelně.

CL SAFETY – svorka pro připojení bezpečnostní lišty, která svou aktivací při zavírání způsobí reverzaci pohybu brány až do úplného otevření brány (N.C.).

Je-li vstup OP SAFETY aktivován během jedné sekundy po aktivaci bezpečnostního zařízení, pohyb se zastaví.

Nikdy se nezmění směr pohybu po impulsu ve fázi otevírání.

Jsou -li bezpečnostní zařízení v činnosti v době, kdy je brána otevřena zamezí jejímu zavírání.

POZN: Nepoužívají-li se bezpečnostní zařízení pro zavírání, přemostěte svorky CL SAFETY a -TX FSW.

OP SAFETY – svorka pro připojení bezpečnostní lišty, která svou aktivací při otevírání způsobí reverzaci pohybu brány až do úplného zavření brány (N.C.).

Je-li vstup CL SAFETY aktivován během jedné sekundy po aktivaci bezpečnostního zařízení, pohyb se zastaví.

Nikdy se nezmění směr pohybu po impulsu ve fázi zavírání.

Jsou -li bezpečnostní zařízení v činnosti v době, kdy je brána zavřena zamezí jejímu otevírání.

POZN: Nepoužívají-li se bezpečnostní zařízení pro otevírání, přemostěte svorky OP SAFETY a -TX FSW.

EMERG – „Bezpečnostní otevření“ (N.C.)

Jakýkoliv pulzní generátor (tlačítko, kontakty relé požárního systému), který svou aktivací způsobí okamžité otevření brány. Tento příkaz je nadřazený všem ostatním příkazům a je vhodný pro použití s požárním systémem (konzultujte použití dle platných norem).

Po aktivaci tohoto vstupu, je potřeba vypnout a znovu zapnout napájení řídicí jednotky.

Podrobnější konfigurace chování tohoto vstupu je možná při použití programátoru FAACTOTUM.

POZN.: Jestliže tento bezpečnostní vstup není použit, je potřeba přemostit svorky EMERG a – (mínus).

FCA1/FCC1/FCA2/FCC2

Vstupy pro připojení GATEKODÉRu nebo spínačů koncových poloh. Pro podrobnější informace čtěte manuál DIGIPROGRAM nebo FAACTOTUM.

- Záporný pól pro napájení příslušenství

+ 24 Vdc - Kladný pól pro napájení příslušenství
Pozor: Maximální zatížení příslušenstvím je 500mA. Hodnoty pro kalkulaci zatížení jednotlivými zařízeními zjistíte v jejich návodech.

-TX FSW - Záporný pól pro napájení vysílačů fotobuněk.

Při využití této svorky pro napájení vysílačů fotobuněk záporným pólem lze využít funkce FAIL SAFE (aktivovat použitím programátoru DIGIPROGRAM nebo FAACTOTUM). Je-li zapojena tato funkce, systém zjišťuje funkčnost fotobuněk, vždy před každým cyklem otevření nebo zavření.

W.L. – Indikační světlo

Zapojte mezi tuto svorku a svorku +24V indikační světlo 24Vdc - 3W max.

Pro zajištění bezchybného chodu zařízení nepřekračujte maximální výkon.

Stav brány	Zavřeno	Otevírání	Otevřeno v pauze	Zavírání	Stojí
Světlo	Nesvítlí	Svítlí	Svítlí	Bliká	Svítlí

LOCK1 -napájení elektro-zámku č. 1

Mezi tuto svorku a svorku +24 Vdc připojte elektro-zámek 12 Vac. Uvolňuje při otevírání.

LOCK2 -napájení elektro-zámku č. 2

Mezi tuto svorku a svorku +24 Vdc připojte elektro-zámek 12 Vac.

POZN.: Aktivace elektrozámku č. 2 musí být naprogramována pomocí programátoru FAACTOTUM.

4.4 KONEKTOR J4 – Rychlokonektor (obr. 1)

Tento konektor se používá pro rychlé připojení dekódovací karty MINIDEC, DEKODÉRu nebo RP přijímače dálkového ovládání.

Zařízení nasuňte na určený konektor součástkami směrem do řídicí jednotky.

Nasunutí/vysunutí zařízení provádějte vždy při vypnutém napájení!

4.5 KONEKTOR J5 – Rychlokonektor (obr. 1)

Tento rychlokonektor se používá pro připojení programátoru DIGIPROGRAM nebo FAACTOTUM.

5. INSTALACE

Řídicí jednotku umístěte do boxu s odpovídajícím krytím (min. IP55)

Použité průchodky musí také splňovat stupeň krytí.

Řídicí jednotka je dodávána ve standardním nastavení, pro úpravu programovacích parametrů použijte programátor DIGIPROGRAM nebo FAACTOTUM.

5.1 KONTROLA SMĚRU OTÁČENÍ

- 1) Odpojte napájení řídicí jednotky 462DF.
- 2) Odblokujte pohony a otevřete bránu do poloviční polohy otevřeno.
- 3) Zablokujte pohony.
- 4) Zapojte napájení řídicí jednotky.
- 5) Vyšlete impuls pro otevření a zkontrolujte, zda se brána otevírá.

Jestliže se některý pohon zavírá, namísto otevírání, je potřeba u něj zaměnit fázové vodiče připojení motoru (černý/hnědý).

Poznámka: Tento manuál byl sestaven s největší pečlivostí, nicméně se nelze o něj nikterak právně opírat. Výrobce si vymezuje právo změnit obsah tohoto manuálu bez předchozího upozornění.